

# INSTRUCTION

## SCS-M2



IN20084 REV. D, 2025-08-08

**Note!** More information about the product can be found in the manual, which is available for download from [www.regincontrols.com](http://www.regincontrols.com)

**Caution!** Read and understand the instruction before using the product.

**Caution!** Ensure that the installation complies with local safety regulations.

**Warning!** Before installation or maintenance, the power supply must first be disconnected in order to prevent potentially lethal electric shocks! Installation or maintenance of this unit should only be carried out by qualified personnel. The manufacturer is not responsible for any eventual damage or injury caused by inadequate skills during installation, or through removal of or deactivation of any safety devices.

## Function

The Regin Smoke Control System, SCS, is a monitoring system that allows to feed, monitor, and test up to 60 damper units, and fire or smoke control dampers (57 SCS-S2 damper units per SCS-M2 master unit, and three fire control dampers/master unit SCS-M2). You can also connect and monitor smoke detectors, temperature sensors, and a thermostat (one thermostat/master unit SCS-M2).

The system is connected to the building's smoke detectors/fire alarms, as well as the air handling unit and fire dampers. For additional control, it is also possible to connect a superior building management system via Modbus and BACnet protocols.

## Technical Data

### General data

<b>Supply voltage</b>	230V
<b>Protection class</b>	IP65
<b>Ambient temperature</b>	0...+50 °C
<b>Storage temperature</b>	-20...+70 °C
<b>Mounting</b>	Wall
<b>Dimensions, external (WxHxD)</b>	445 x 280 x 150 (165 w. handle) mm

### Controller

#### General data

<b>Supply voltage</b>	24 V ~ (21...27 V ~ 50...60 Hz) / 20...36 V DC (not units with a CI input)
<b>Power consumption</b>	4 VA
<b>Protection class</b>	IP20
<b>Ambient humidity</b>	Max. 95 % RH
<b>Ambient temperature</b>	0...50 °C
<b>Storage temperature</b>	-20...+70 °C
<b>Operating system</b>	EXOreal
<b>Battery backup</b>	Memory and real-time clock, at least 5 years
<b>Number of modules</b>	8.5
<b>Dimensions, external (WxHxD)</b>	149 x 121 x 58 mm

#### Inputs & Outputs

Please refer to the manual *Inputs and outputs specifications* for detailed information regarding the inputs and outputs in this model.

<b>+C output</b>	24 V DC, 0.15 A, short circuit protected
<b>Digital Output (DO)</b>	Max. 2 A continuous load, total max 8 A

#### Communication ports

<b>Communication ports</b>	2
<b>Serial ports</b>	2
<b>Ethernet ports</b>	1

#### Ethernet port

<b>Port type</b>	Ethernet
<b>Default protocol</b>	EXOline-TCP
<b>Supported protocols</b>	EXOline-TCP / BACnet/IP / Modbus/IP
<b>Cable connection</b>	RJ45, 10Base-T/100Base-TX auto-negotiation
<b>Cable length</b>	Max. 100 m
<b>Cabling</b>	Min. Cat 5

#### HMI

<b>Clock</b>	Yes
<b>Display</b>	Built-in or/and external
<b>Display type</b>	Backlit, LCD, 4 rows of 20 characters, international character set
<b>Indication type</b>	LEDs

#### Material

<b>Material, housing</b>	Polycarbonate, PC
<b>Colour</b>	White

#### Transformer, TRAF063/D

##### General data

<b>Supply voltage</b>	230 V ~ (230 V ~ 50/60 Hz 63 VA) (as number of damper units increase additional power supply is needed)
<b>Output voltage</b>	12 V AC and 24 V AC
<b>Max. load</b>	63 VA
<b>Mounting</b>	DIN-rail
<b>Number of modules</b>	6
<b>Ambient temperature</b>	Max. 40 °C
<b>Protection class</b>	IP20
<b>Isolation class</b>	II

Temperature class	B
Dimensions, external (WxHxD)	106 x 90 x 62 mm

## Installation SCS-M2

SCS-M2 master unit is the main control unit in the system and can be used as a stand-alone system. It can connect directly up to three fire dampers, two smoke detectors, a thermostat, a temperature sensor and ensures that the components activate in the event of a fire. External fire alarm systems and activation button can also be connected to the master. The air handling unit (AHU) is stopped in fire, emergency operation, and exercise mode. The master scans all smoke detectors, temperatures, external alarms, external automatic fire alarm (AFA), and operates dampers when one or more detectors or external alarms are activated. The device can be connected to a building management system (BMS) which communicates via Modbus/BACnet.

SCS-S2 damper unit is used when more than three fire dampers are connected to the system. The units communicate with the master unit via Modbus. 57 damper units can be added to each master unit. For each damper unit there is input and output to a fire or smoke damper, as well as the possibility of a smoke detector and temperature sensors. Commissioning can be made easier with the **Regin:GO** app., communicating with the damper unit via Bluetooth®.

In addition, a error panel can also be connected and monitored in the system.

The control system is configured to only feed 24V actuators.

The system consists of:

- SCS-M2 Master unit
- SCS-S2 Damper unit (max. 57 per master unit)
- SCS-PDXTX Pressure transmitter
- SCS-EP Error panel (light and sound)
- TG-KH3/PT1000 Duct temperature sensor
- MTID120HR Duct thermostat IP65
- TRAF075/TRAF0150 Power supply unit
- REPEAT485 Signal repeater
- SDD-OE65 (or similar) Smoke duct detectors
- S65-OE (or similar) Smoke ceiling detectors
- E3-DSP External display
- Regin:GO App

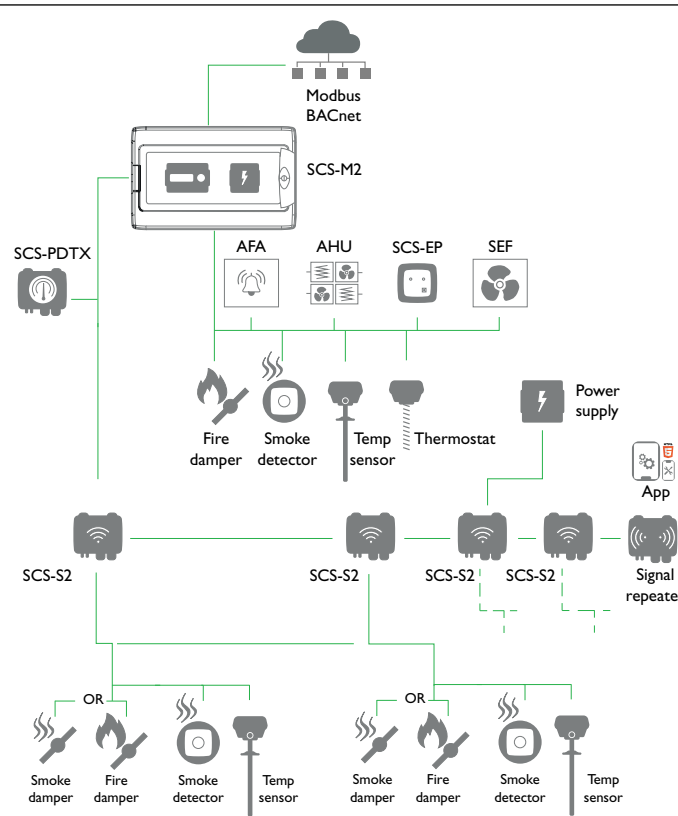

Figure 1 System setup example

For more detailed information about system installation, see the SCS-S2 manual available at [www.regincontrols.com](http://www.regincontrols.com).

## Installation recommendations

Follow these guidelines regarding shielded cables:

- Only use shielded cables when the installation environment requires it.
- No need for shielded cables between modules, if installed in close proximity
- Connect shield to chassis ground at only one end of the cable.

For RS485 communication, the terminal *N* is only required between systems not sharing the same ground potential. When used, do not connect it to the cable screen. Note that it may be a single wire, but must be drawn together.

When the cable length is less than 30 m in RS485, a terminator is not required in normal cases. The use of terminators will decrease signal integrity thus try without first. When used, match the terminator value to the characteristic impedance of the cable.

Wiring examples can be found in the specific SCS device model documentation, to be downloaded at [www.regincontrols.com](http://www.regincontrols.com).

## Installing cabinet cable glands

The SCS-M2 cabinet needs to be prepared with cable glands.

1. Open the SCS-M2 cabinet lid.

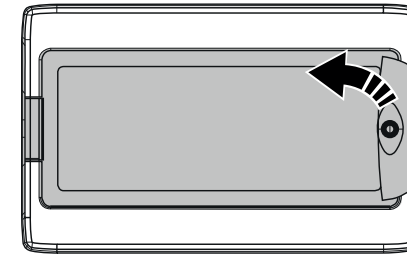

2. Unscrew the four top section fastening screws (see arrows).

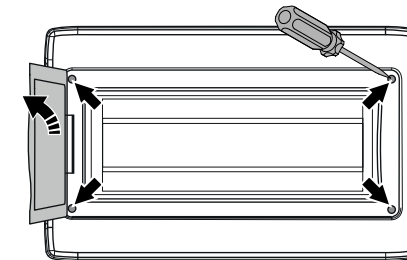

3. Remove the cabinet top section.

4. Use a drill or hole cutter to drill any needed holes in the SCS-M2 cabinet bottom, with use of the moulded hole templates. See the illustration Figure 2.

**Note!** If a hole is made in the cabinet or in a cable gland, and the cable is removed, the unit will not maintain its IP class.

5. Install the necessary cable glands (free of choice, not provided in the installation kit).

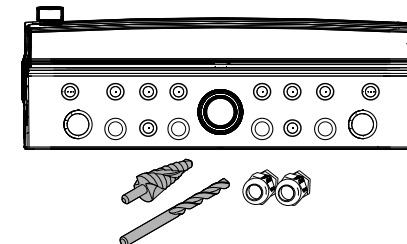
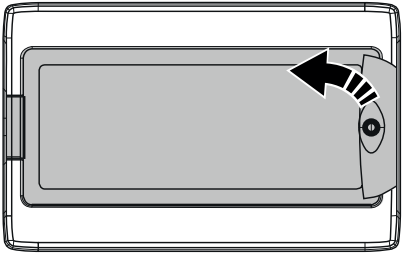

Figure 2 Cabinet cable gland templates

6. Reassemble the cabinet top section in the reverse order.

## Mounting cabinet

1. Open the SCS-M2 cabinet lid.



2. Unscrew the four top section fastening screws (see arrows).

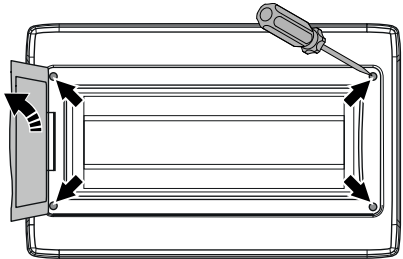

3. Remove the cabinet top section.

4. Fasten the cabinet bottom section to a surface with four screws, using the four moulded hole templates (see arrows).

**Note!** If the unit will be mounted in a high humidity environment, install it vertically with the cable front downwards.

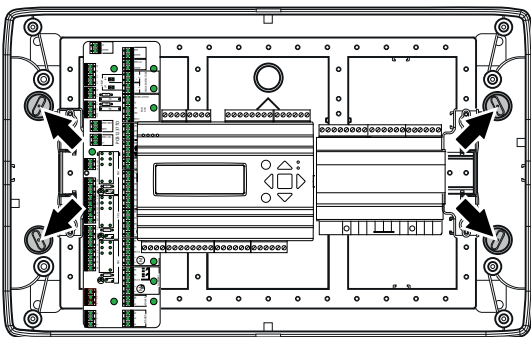

5. Reassemble the cabinet top section in the reverse order.

## Access circuit card

Open the lid of the SCS-M2 control cabinet. Unscrew the top section fixing screws and remove the top section to access the circuit board, power supply, and network cable.

## Circuit card overview and connections

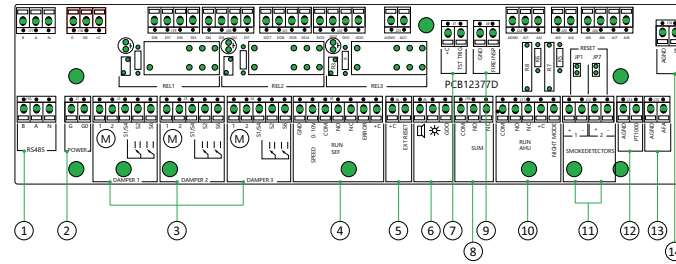

Figure 3 Circuit card overview

① (RS485) Communication, SCS-PDXTX + SCS-S2	<ul style="list-style-type: none"> <li>– Daisy chain communication</li> <li>– A to A, B to B connection</li> <li>– N = Shield</li> <li>– Recommended cable: Shielded twisted pair</li> </ul>
② (POWER) Power SCS-PDXTX + two SCS-S2	<ul style="list-style-type: none"> <li>– Can also supply power for two damper units, SCS-S2 + one SCS-PDXTX</li> <li>– Recommended cable: Standard 24V 1x2</li> </ul>
③ (DAMPER 1, DAMPER 2, DAMPER 3) Local fire dampers	<ul style="list-style-type: none"> <li>– 1-2 = Power</li> <li>– S1/S4, S2, S6 = End switches</li> </ul> <p><b>Note!</b> Not intended for smoke control dampers, when locally connected</p>
④ (RUN SEF) Smoke evacuation fan, SEF	<ul style="list-style-type: none"> <li>– Control speed 0-10V</li> <li>– Connect via relay</li> <li>– Choose between NO or NC</li> <li>– Error input must be potential free</li> </ul>
⑤ (EXT RESET) External reset, Sound w. alarm	<ul style="list-style-type: none"> <li>– Connect via relay</li> </ul>
⑥ ('Light and sound') Communication, SCS-EP	<ul style="list-style-type: none"> <li>– Activated when alarm is triggered</li> </ul>
⑦ (TST TRIG) External activation Test	<ul style="list-style-type: none"> <li>– Input for function test</li> </ul>
⑧ (SUM) Sum alarm for BMS	<ul style="list-style-type: none"> <li>– Output signal to external alarm</li> <li>– Choose between NO or NC</li> </ul>

⑨ (FIRE INSP) Fire inspection	<ul style="list-style-type: none"> <li>– Input for fire inspection</li> </ul>
⑩ (RUN AHU) Air handling unit, AHU	<ul style="list-style-type: none"> <li>– Stops the air handling unit during function test or alarm</li> <li>– Opens when OK</li> <li>– Night mode availability</li> <li>– Must be potential free</li> </ul>
⑪ (SMOKE DETECTORS) Smoke detector	<ul style="list-style-type: none"> <li>– Remove resistor to add smoke detectors (Remove the 2.2 kΩ resistor from the damper unit and move it to the smoke detector, if needed.)</li> <li>– Connect smoke ceiling- and/or duct detectors</li> </ul>
⑫ (AGND/PT1000) Temperature sensor	<ul style="list-style-type: none"> <li>– Input temperature sensor</li> </ul>
⑬ (AGND/AFA) Automatic fire alarm	<ul style="list-style-type: none"> <li>– Input automatic fire alarm (remove resistor before connecting component)</li> </ul>
⑭ (AGND/FT) Duct thermostat	<ul style="list-style-type: none"> <li>– Input for duct thermostat (remove resistor before connecting component)</li> </ul>

## Connection Power supply

Power supply connection to the SCS-M2 master unit. Connect the master unit to 230 V.

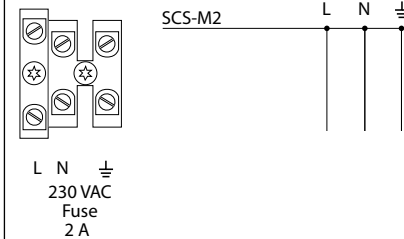

## Wiring

For more information about wiring, see the SCS documentation at [www.regincontrols.com](http://www.regincontrols.com).

## Settings

### Status

The system can be in the following listed states, with the described system actions:

**Note!** Different attention is needed depending on which state the system is in.

System statuses	System action
Startup/Installation mode	SCS-M2 will look for SCS-S2 units via communication. SCS-S2 is given the next available free address, from 4 (or higher) in consecutive order. SCS-M2 will read every SCS-S2 unit serial number.
Normal mode	System running. No alarms. No tests. AHU is activated. Night mode can be activated. Dampers connected to master (fire dampers) are open and dampers connected to damper units - according to function.
Exercise mode	AHU is stopped. Damper actuator with spring recoil or On/Off goes to end position and back to check functionality. SEF is activated and pressure test acc. to setpoint. Full monitoring and the last 12 exercises are logged. If the system is OK, it will go back to Normal mode. If any system errors, an alarm will be triggered and the system will go to Emergency mode.

System statuses	System action
Emergency mode	B-alarm is triggered. Emergency mode is activated at: Component errors, Cable errors, Communication errors, Power supply errors. AHU is stopped. Damper actuator with spring recoil is closed to close activated dampers. Smoke control dampers go to fire alarm position, and open dampers at the alarm triggered section. SEF is activated and run to pressure setpoint. The component which causes an alarm is not activated. When the alarm is acknowledged and closed, after running an exercise, the system return to Normal mode.
Fire alarm mode	A-alarm is triggered. Fire alarm is triggered at: AFA, smoke detector, fire thermostat, PT1000 at high temperature (>72°C). <b>Note!</b> The high temperature threshold can be set in the master. SEF is activated and run to pressure setpoint. If SEF not adjust the pressure, the emergency mode for SEF is activated. AHU is stopped. Fire dampers closes. Smoke control dampers go to fire alarm position. When the alarm is acknowledged and closed, after running an exercise, the system return to Normal mode.

## Manual mode

Setting parameters to manual mode is a very useful feature during commissioning or when troubleshooting.

**Caution!** Leaving any output in manual control means that the normal control will be suspended. Therefore, an alarm will be generated as soon as any output is set to any mode other than **Auto**.

## Getting started

Setting language

→Settings

→Language

Language  
English

Language  
**Swedish**

1. Go to **Settings** in the main menu in the master unit by using [▼].
2. Press [▶] to select **Settings**.
3. Press [▼] to go to **Language**.
4. Press [▶] to select **Language**.
5. Press [OK] to edit language value.
6. Press [▼] to change language.
7. Press [OK] to confirm.

Logging in

→Access Rights

→Log on

Log on  
Enter password \*\*\*\*  
Cur. level: Operator

1. Go to **Access rights** in the main menu in the master unit by using [▼].
2. Press [▶] to access **Access rights**.
3. Press [▶] to select **Log on**.
4. Press the [OK] button to enter the password.
5. Press the [▲] and [▼] to select a number.
6. When a number is set, press [▶] to set the next number, and so on.
7. Press [OK] when the password is set.

## SCS access codes

In order to access and enable particular operations and settings in the SCS master unit, a valid access code needs to be entered.

**Admin - access code (standard):** 1111

Access to all functions.

**Service - access code:** 2222

Access to all functions, except factory (reset) settings.

**Operator - access code:** 3333

Only read functions, with access to status-, settings-, and event log menu.

Current level changes the mode automatically, depending on which log-in password used.

**! Note!** Make sure to change the password after the first admin login.

#### Changing password

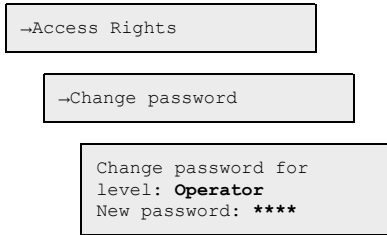

1. Go to **Access rights** in the main menu in the master unit by using [▼].
2. Press [▶] to access **Access rights**.
3. Press [▼] to go to **Change password**.
4. Press [OK] to edit.
5. Press [▲] or [▼] to set the level for password changes.
6. Press [OK] to enter a new password.
7. Enter the password.
8. Press [OK] to confirm.

#### Commissioning

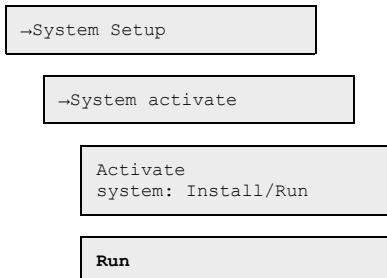

1. Go to **System setup** in the main menu in the master unit by using [▼].
2. Press [▶] to access **System setup**.
3. Press [▼] to go to **System activate**.
4. Press [▶] to select **System activate**.
5. Press [▼] to go to **Activate system**.
6. Press [OK] to edit.

7. Press [▼] to set **Run**.
8. Press [OK] to confirm.

#### Activating/inactivating (system)

To be able to use all setup options, you need to set the mode to **Install**. This applies also when setting up a system via the app.

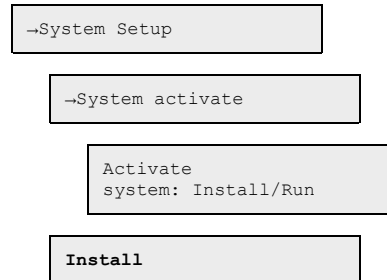

1. Go to **System setup** in the main menu in the master unit by using [▼].
2. Press [▶] to access **System setup**.
3. Press [▼] to go to **System activate**.
4. Press [▶] to access **System activate**.
5. Press [OK] to edit the value.
6. Press [▲] or [▼] to set the **Activate system** value to **Install**.
7. Press [OK] to confirm.

#### Addressing with master

The addressing of the damper units with the master unit is done with the front buttons and display.

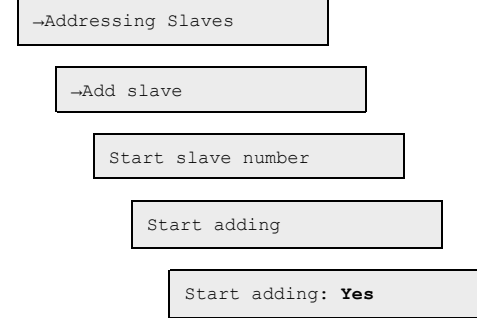
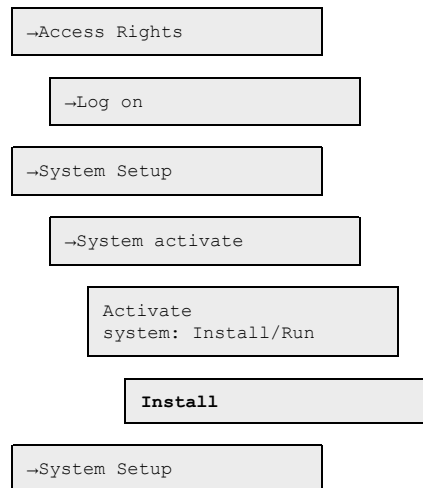

1. Go to **Access rights** in the main menu in the master unit by using [▼].
2. **Log on** using the desired access level and the corresponding password. For more information, see *SCS access codes*.
3. Make sure that you are in **Install** mode. If not - go to **System setup ▶ System activate** and change *Activate system* from **Run** to **Install**.
4. Select **System Setup** in the main menu.
5. Select **Addressing Slaves**.
6. Select **Add slave**.
7. Select **Start slave number** and press [OK] to edit the number.
8. Select an address between 4 and 60 by using [▼] and [▲].
9. Press [OK] to confirm the address and edit **Start adding**.
10. Select **Start adding: Yes** by pressing [▼].
11. Press [OK] to confirm.
12. Press the push-button on the damper units. The LED lights up in magenta.
13. Press [OK] to edit **Start adding**, and press [▲] to change to **Yes** and add more units.
14. Press [OK] to confirm.  
The LED light on the damper unit will be green when the unit is connected.
15. Change **Start adding** to **No** with [▲] when all units have been added.
16. Press [OK] to confirm.

#### Replacing slave

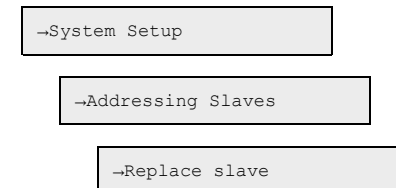

```

Replace slave
number
15
Start replace: Yes
Status: Running

```

1. Go to **System setup** in the main menu in the master unit by using [▼].
2. Press [▶] to access **System setup**.
3. Press [▼] to go to **Addressing Slaves**.
4. Press [▶] to access **Addressing Slaves**.
5. Press [▼] to go to **Replace slave**.
6. Press [▶] to access **Replace slave**.
7. Press [OK] to edit the slave number value.
8. Press [▲], [▼], and [▶] to set the slave number to be replaced.
9. Press [OK] to confirm.
10. Press [▼].
11. Press [▲] or [▼] to set the **Start replace:** value to **Yes**.
12. Press [OK] to confirm.
13. The status will be shown.

#### Removing slave

```

→System Setup

```

```

→Addressing Slaves

```

```

→Remove slave

```

```

Remove slave
number
15
Start remove: Yes
Status: Running

```

1. Go to **System setup** in the main menu in the master unit by using [▼].
2. Press [▶] to access **System setup**.
3. Press [▼] to go to **Addressing Slaves**.
4. Press [▶] to access **Addressing Slaves**.
5. Press [▼] to go to **Remove slave**.
6. Press [▶] to access **Remove slave**.
7. Press [OK] to edit the slave number.
8. Press [▲] or [▼] to set the slave number to be removed.
9. Press [OK] to confirm.
10. Press [▼].

11. Press [▲] or [▼] to set the **Start remove:** value to **Yes**.
12. Press [OK] to confirm.
13. The status will be shown.

#### Resetting all slaves

```

→System Setup

```

```

→Addressing Slaves

```

```

→Reset all slaves

```

```

Reset all slaves
Start: Yes
Status: Running
Progress: 100 %

```

1. Go to **System setup** in the main menu in the master unit by using [▼].
2. Press [▶] to access **System setup**.
3. Press [▼] to go to **Addressing Slaves**.
4. Press [▶] to access **Addressing Slaves**.
5. Press [▼] to go to **Reset all slaves**.
6. Press [▶] to access **Reset all slaves**.
7. Press [▼] and select **Yes** to start reset of all slaves.
8. Press [OK] to confirm.
9. The status will be shown.

#### Finding addressed slave

```

→System Setup

```

```

→Addressing Slaves

```

```

→Find addressed
sl.

```

```

Find addressed
slave
Start: Yes
Status: Running
Found: 12 100 %

```

1. Go to **System setup** in the main menu in the master unit by using [▼].
2. Press [▶] to access **System setup**.
3. Press [▼] to go to **Addressing Slaves**.
4. Press [▶] to access **Addressing Slaves**.

5. Press [▼] to go to **Find addressed sl.**
6. Press [▶] to access **Find addressed sl.**
7. Press [▼] and select **Yes** to find addressed slaves.
8. Press [OK] to confirm.
9. The status will be shown.

**Note!** The process indication in percent can take time occasionally.

#### List slave serials

```

→System Setup

```

```

→Addressing Slaves

```

```

→Slave serials

```

```

4: Abcde
5: Abcde
6: Abcde
7: Abcde ↓

```

```

8: Abcde ↑
9: Abcde
10: Abcde
11: Abcde ↓

```

1. Go to **System setup** in the main menu in the master unit by using [▼].
2. Press [▶] to access **System setup**.
3. Press [▼] to go to **Addressing Slaves**.
4. Press [▶] to access **Addressing Slaves**.
5. Press [▼] to go to **Slave serials**.
6. Press [▶] to access **Slave serials**.
7. Press [▲] or [▼] to toggle the list upwards or downwards.

#### Viewing slave names

```

→System Setup

```

```

→Addressing Slaves

```

```

→Slave name

```

```

→View names

```

```
4: Abcde
5: Abcde
6: Abcde
7: Abcde ↓
```

```
8: Abcde ↑
9: Abcde
10: Abcde
11: Abcde ↓
```

1. Go to **System setup** in the main menu in the master unit by using [▼].
2. Press [▶] to access **System setup**.
3. Press [▼] to go to **Addressing Slaves**.
4. Press [▶] to access **Addressing Slaves**.
5. Press [▼] to go to **Slave names**.
6. Press [▶] to access **Slave names**.
7. Press [▼] to go to **View names**.
8. Press [▶] to access **View names**.
9. Press [▲] or [▼] to toggle the list upwards or downwards.

#### Setting slave names

→System Setup

→Addressing Slaves

→Slave name

→Set names

```
Standard name:
Abcde
Set standard name
on all slaves: Yes
```

1. Go to **System setup** in the main menu in the master unit by using [▼].
2. Press [▶] to access **System setup**.
3. Press [▼] to go to **Addressing Slaves**.
4. Press [▶] to access **Addressing Slaves**.
5. Press [▼] to go to **Slave names**.
6. Press [▶] to access **Slave names**.
7. Press [▼] to go to **Set names**.
8. Press [▶] to access **Set names**.
9. Press [OK] to edit the **Standard name**.
10. Press [▲], [▼], and [▶] to type a standard name.

11. Press [OK] to confirm.
12. Press [▼].
13. Press [▲] or [▼] to set **Set on all slaves**: value to **Yes**.
14. Press [OK] to confirm.

#### Setting SEF mode

→System Setup

→SEF

```
SEF Mode:
Pressure/Support
AFA in system
Yes ↓
```

→System Setup

→Pressure sensor

```
Pressure sensor
enabled: Yes
Current pressure
100 Pa
```

1. Press [▼] to go to **System Setup**.
2. Press [▶] to access **System Setup**.
3. Press [▼] to go to **SEF**.
4. Press [▶] to access **SEF mode**.
5. Press [OK] to edit **SEF mode**.
6. Use [▲] and [▼] arrows to change to desired **SEF mode**.
7. Press [OK] to confirm.
8. Press [▲] to activate **AFA in system** (fire panel).
9. Press [OK] to confirm.
10. Press [▼] to setpoints and setups for **SEF**.
11. Press [◀] to go back to **System Setup**.
12. Press [▼] to go to **Pressure sensor**.
13. Press [▶] to access **Pressure sensor**.
14. Press [OK] to edit **Pressure sensor enabled**.
15. Press [▲] to change status for **Pressure sensor enabled** to **Yes**.
16. Press [OK] to confirm.

#### Miscellaneous

→System Setup

→Miscellaneous

→Input/Output NC/NO

→Digital Input

→Digital Output

→Damper Time

→Fire Thermostat

→Temperature alarm

→Fire Inspector

→Section evacuation

→Section containment

→Section tools

Use the [OK], [▶], [▼], and [▲] buttons for miscellaneous system setup functions. Here you can change input and output (only view of values), damper time, fire thermostat, temperature alarm (see separate procedure *Setting master unit temperature alarm*), fire inspector, section evacuation, and section containment (see *Sections*.)

The section functionality are listed below:

- Damper time: Max. open time/Max. close time
- Fire Thermostat: Enabled/Disabled
- Temperature alarm: Enabled/Disabled, Min. limit/Max. limit
- Fire inspection: Enabled/Disabled

#### Sections

Dampers and smoke detectors can be grouped in sections.

→System Setup

→Miscellaneous

→

→Section evacuation

Section evacuation  
function  
**Yes**

- or use

→Section containment

Section  
containment  
function  
**Yes** →

**!** **Note!** If *Section evacuation* or *Section containment* is set to **No** then *Section tools* will not be shown, since no section is present.

- then proceed with

→Section tools

→Set same section

Set same section  
Start: 0 Stop: 0  
Section: 0  
Set now: **Yes**

1. Go to **System setup** in the main menu in the master unit by using [▼].
  2. Press [▶] to access **System setup**.
  3. Press [▼] to go to **Miscellaneous**.
  4. Press [▶] to access **Miscellaneous**.
  5. Press [▼] to go to **Section evacuation**.
  6. Press [▶] to access **Section evacuation**.
  7. Press [▲] to change status of **Set now** to **Yes**.
  8. Press [OK] to confirm.
- !** **Note!** You can set *Section evacuation* or [▲]*Section containment* to **Yes** to be able to access *Section tools*.
9. Press [▼] to go to **Section tools**.
  10. Press [▶] to access **Section tools**.
  11. Press [▼] to go to **Set same section**.

12. Press [▶] to access **Set same section**.
13. Press [OK] to edit the Modbus address for **Start**.
14. Press or [▼] to set the section start address value. The start address 0 indicates the end of the section list.
15. Press [OK] to confirm.
16. Press [▲] or [▼] to set the stop address value.
17. Press [OK] to confirm.
18. Press [▲] or [▼] to change the number of sections.
19. Press [OK] to confirm.
20. Press [▲] to change status of **Set now** to **Yes**.
21. Press [OK] to confirm.

**!** **Note!** Repeat the steps above to set more sections for other SCS-S2 damper units (Modbus addresses) in the system.

**!** **Note!** Local dampers and detectors always belong to the first section.

Setting master unit temperature alarm

→System Setup

→Miscellaneous

→Temperature alarm

Master  
Min limit: -100.0 °C  
Max limit: 72.0 °C  
↓

1. Go to **System setup** in the main menu in the master unit by using [▼].
2. Press [▶] to access **System setup**.
3. Press [▼] to go to **Miscellaneous**.
4. Press [▶] to access **Miscellaneous**.
5. Press [▼] to go to **Temperature alarm**.
6. Press [▶] to access **Temperature alarm**.
7. Press [OK] to edit the **Min limit** for the master unit.
8. Press [▲] or [▼] to change value.
9. Press [OK] to confirm.
10. Press [▼] to go to **Max limit**.
11. Press [▲] or [▼] to change value.

12. Press [OK] to confirm.

Setting general damper unit temperature alarm, AI1 and AI4

→System Setup

→Miscellaneous

→Temperature alarm

Master  
Min limit: -100.0 °C  
Max limit: 72.0 °C  
↓

1. Go to **System setup** in the main menu in the master unit by using [▼].
2. Press [▶] to access **System setup**.
3. Press [▼] to go to **Miscellaneous**.
4. Press [▶] to access **Miscellaneous**.
5. Press [▼] to go to **Temperature alarm**.
6. Press [▶] to access **Temperature alarm**.
7. Press [▶] and [▼] to access **All slaves AI1**.
8. Press [▲] or [▼] to change the AI1 **Min.** value.
9. Press [OK] to confirm.
10. Press [▼] to change the AI1 **Max.** value.
11. Press [OK] to confirm.
12. Press [OK] to execute change of AI1 values for all damper units.
13. Press [▼] to access **All slaves AI4**
14. Press [▲] or [▼] to change the AI4 **Min.** value.
15. Press [OK] to confirm.
16. Press [▼] to change the AI4 **Max.** value.
17. Press [OK] to confirm.
18. Press [OK] to execute change of AI4 values for all damper units.

Setting single damper unit temperature alarm

→System Setup

→Miscellaneous

→Temperature alarm

```
Select slave ↑
12
Temp settings --> ↓
```

```
Slave number 12
Temp. AI1: AI4:
Min. -100 °C -100 °C
Max. 72 °C 72 °C
```

1. Go to **System setup** in the main menu in the master unit by using [▼].
2. Press [▶] to access **System setup**.
3. Press [▼] to go to **Miscellaneous**.
4. Press [▶] to access **Miscellaneous**.
5. Press [▼] to go to **Temperature alarm**.
6. Press [▶] to access **Temperature alarm**.
7. Press [▶] and [▼] to access **Select slave**.
8. Press [▼] or [▲] to select the desired slave number value.
9. Press [OK] to confirm.
10. Press [▲] or [▼] to change the AI1 **Min.** value.
11. Press [OK] to confirm.
12. Press [▼] to change the AI1 **Max.** value.
13. Press [OK] to confirm.
14. Press [▶] to change the AI4 **Min.** value.
15. Press [OK] to confirm.
16. Press [▶] to change the AI4 **Max.** value.
17. Press [OK] to confirm.

#### Activating/deactivating damper

```
→System Setup
```

```
→De-/Activate
Damper
```

```
Select Slave/
damper
12
Deactivate/
activate Damper
->
```

```
Number: 12
Damper:
Disabled
```

1. Press [▼] to go to **System Setup**.

2. Press [▶] to access **System Setup**.
3. Press [▼] to go to **De-/Activate Damper**.
4. Press [▶] to access **De-/Activate Damper**.
5. Press [OK] to start edit **Select slave number**.
6. Use [▲] and [▼] arrows to edit "slave" **Number**.
7. Press [OK] to confirm.

**Note!** Selectable slave numbers on the master unit are 1-3, which are disabled (by default), or a fire damper.

In the damper units selectable slaves are 4-60, which can be disabled (by default), fire damper, smoke control damper, or VAV (0-10V).

#### Setting communication

```
→System Setup
```

```
→Communication
```

```
→TCP/IP
```

```
DHCP: Yes
Set static IP ->
Current IP
Abcde ↓
```

```
ChangeIP
```

```
Current subnet mask↑
Abcde
Current gateway
Abcde ↓
```

```
Current DNS ↑
Abcde
```

```
→Port 1
```

```
Port 1 Mode
BACnet MSTP slave
Format: 8N1
Baud: 115k2
```

```
→Modbus
```

```
Modbus address
0
Modbus TCP
Off
```

```
→BACnet
```

```
BACnet device ID
1241
```

1. Go to **System Setup** in the main menu in the master unit by using [▼].
2. Press [▶] to access **System Setup**.
3. Press [▼] to go to **Communication**.
4. Press [▶] to access **Communication**.
5. Press [▶] to access **TCP/IP**.
6. Press [▶] to edit the **Current IP** value.
7. Press the [▲] and [▼] to select a number/digit.
8. When a number is set, press [▶] to set the next number, and so on.
9. Press [▼] to go to **ChangeIP**.
10. Press [▶] to edit **ChangeIP**.
11. Press the [▲] and [▼] to select a number/digit.
12. When a number is set, press [▶] to set the next number, and so on.

#### Viewing event log

A-alarm (fire alarm) and service alarm are listed in the *Alarm events* log.

```
→Status Overview
```

```
→Alarm Log
```

```
Alarm events
```

1. Go to **Status overview** in the main menu in the master unit by using [▼].
2. Press [▶] to access **Status overview**.
3. Press [▼] to go to **Alarm Log**.
4. Press [▶] to access **Alarm Log**.
5. Press [▼] to go to **Alarm events**.
6. Press [▶] to access **Alarm events**.

## Resetting the application memory

**Warning!** This procedure should only be carried out by qualified personnel, since it requires advanced knowledge. The current application will stop running and the controller will return to its default settings which may damage the system.

The controller is reset by pressing the reset button on the side of the casing by using something thin, such as a paper clip. After a reset, the controller starts up again with factory settings applied.

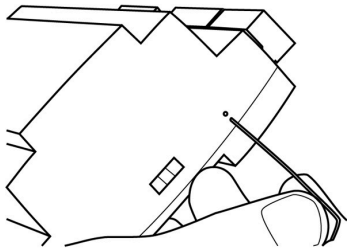

Figure 4 Resetting the application memory.

**Note!** In the SCS-M2 cabinet you need to remove the controller from the DIN-rail before resetting.

1. Pull out the fastener.
2. Remove the controller from the rail.

3. Assemble to the rail in the reverse order.

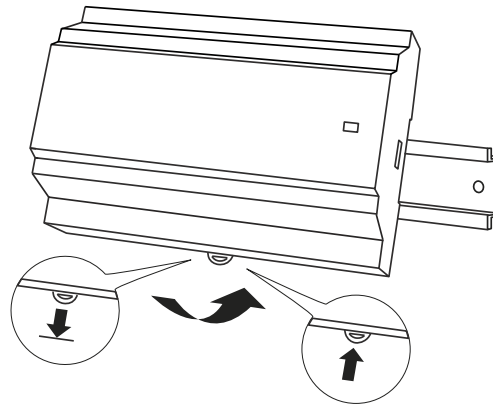

Figure 5 Removing the controller from the DIN rail.

## Installation SCS-S2, SCS-PDXTX, SCS-EP

For more information about installation of the SCS-S2, SCS-PDXTX, and SCS-EP, see the documentation on [www.regincontrols.com](http://www.regincontrols.com).

## Handling

### Controller - Changing the battery

**Caution!** Changing the battery, as well as dismantling and opening the unit requires knowledge of proper ESD protection. Therefore, this should be handled by skilled service personnel.

An earthed wristband must be used during this procedure.

**Warning!** To prevent electric shock, the controller must be disconnected from power before the battery is changed.

To change the battery:

1. Disconnect the controller from power, and then remove the terminal protection covers (if wall mounted).

2. Remove the top of the casing by pressing the two tabs on each side of the casing, and then lift up the top of the casing carefully.

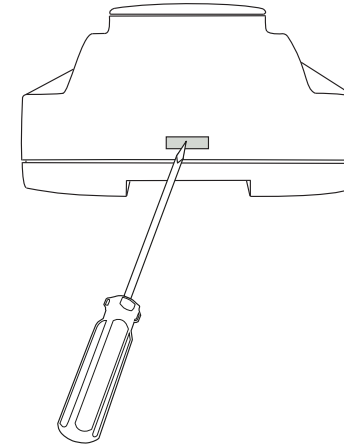

Figure 6 Removing the top of the casing.

3. Change the battery. A lithium CR2032 battery is used.
4. Assemble the casing carefully again.
5. Wire the controller, attach the terminal protection covers (if wall mounted), and then power up the controller.

**Note!** In the SCS-M2 cabinet you need to remove the controller from the DIN-rail before changing the battery. See *Resetting the application memory*.



This product carries the CE-mark. More information is available at [www.regincontrols.com](http://www.regincontrols.com).

## Contact

AB Regin, Box 116, 428 22 Källered, Sweden  
Tel: +46 31 720 02 00, Fax: +46 31 720 02 50  
[www.regincontrols.com](http://www.regincontrols.com), [info@regincontrols.com](mailto:info@regincontrols.com)

## INSTRUKTION SCS-M2

**! Notera!** Mer information om produkten kan hittas i manualen, som kan laddas ner från [www.regincontrols.com](http://www.regincontrols.com).

**! Observera!** Läs och förstå instruktionen innan du använder produkten.

**! Observera!** Se till att installationen uppfyller lokala säkerhetsbestämmelser.

**! Varning!** Innan installation eller underhåll måste matningsspänningen först kopplas från för att undvika potentiellt dödliga elstötar! Installation eller underhåll av denna enhet ska endast utföras av kvalificerad personal. Tillverkaren är inte ansvarig för eventuella skador som orsakas av felaktig installation och/eller avaktivering eller borttagning av säkerhetsanordningar.

## Funktion

Regins Regins rökkontrollsystem, SCS, är ett system som gör det möjligt att mata, övervaka och testa upp till 60 spjällmoduler, och brand- eller rökkontrollspjäll (57 SCS-S2-spjällmoduler per SCS-M2-masterenhet, och tre brandkontrollspjäll per SCS-M2-masterenhet). Du kan också ansluta och övervaka rökdetektorer, temperaturgivare, och en termostat (en termostat per SCS-M2-masterenhet).

Systemet är kopplat till byggnadens rökdetektorer/brandlarm, såväl som luftbehandlingsaggregat och brandspjäll. För ytterligare styrning är det också möjligt att ansluta ett överlägset Building Management System via Modbus- och BACnet-protokoll.

## Tekniska data

### Generella data

<b>Matningsspänning</b>	230 V
<b>Skyddsklass</b>	IP65
<b>Omgivningstemperatur</b>	0...+50 °C
<b>Förvaringstemperatur</b>	-20...+70 °C
<b>Montering</b>	Vägg
<b>Dimensioner, yttre (BxHxD)</b>	445 x 280 x 150 (165 med handtag) mm

## Regulator

### Generella data

<b>Matningsspänning</b>	24 V ~ (21...27 V ~ 50...60 Hz) / 20...36 V DC (inte enheter med en CI-ingång)
<b>Effektförbrukning</b>	4 VA
<b>Skyddsklass</b>	IP20
<b>Omgivande luftfuktighet</b>	Max. 95 % RH
<b>Omgivningstemperatur</b>	0...50 °C
<b>Lagringstemperatur</b>	-20...+70 °C
<b>Operativsystem</b>	EXOreal
<b>Batteribackup</b>	Minne och realtidsklocka, minst 5 år
<b>Antal moduler</b>	8,5
<b>Dimensioner, yttre (BxHxD)</b>	149 x 121 x 58 mm

### In- och utgångar

Se *Ingångar* och *utgångar* i manualen för detaljerad information om ingångar och utgångar på den här modellen.

<b>+C-utgång</b>	24 V DC, 0,15 A, kortslutningsskyddad
<b>Digitala utgångar (DO)</b>	Max. 2 A kontinuerlig last, totalt max 8 A

### Kommunikationsportar

<b>Kommunikationsportar</b>	2
<b>Seriella portar</b>	2
<b>Ethernetportar</b>	1

### Ethernetport

<b>Porttyp</b>	Ethernet
<b>Förinställt protokoll</b>	EXOline-TCP
<b>Protokoll som stöds</b>	EXOline-TCP / BACnet/IP / Modbus/IP
<b>Kabelanslutning</b>	RJ45, 10Base-T/100Base-TX auto-negotiation
<b>Kabellängd</b>	Max. 100 m
<b>Kablage</b>	Min. Cat 5

## HMI

<b>Klocka</b>	Ja
<b>Display</b>	Inbyggd eller/och extern
<b>Typ av display</b>	Bakgrundsbelyst, LCD, 4 rader med 20 tecken, internationell teckenuppsättning
<b>Indikeringstyp</b>	LED-dioder

### Material

<b>Material, kapsling</b>	Polykarbonat, PC
<b>Färg</b>	Vit

## Transformator, TRAF063/D

### Generella data

<b>Matningsspänning</b>	230 V ~ (230 V ~ 50/60 Hz 63 VA) (när antalet spjällmoduler ökar behövs fler nätaggregat)
<b>Utgångsspänning</b>	12 V AC och 24 V AC
<b>Max. belastning</b>	63 VA
<b>Montering</b>	DIN-skena
<b>Antal moduler</b>	6
<b>Omgivningstemperatur</b>	Max. 40 °C
<b>Skyddsklass</b>	IP20
<b>Isoleringsklass</b>	II
<b>Temperaturklass</b>	B
<b>Dimensioner, yttre (BxHxD)</b>	106 x 90 x 62 mm

## Installation SCS-M2

SCS-M2-master-enhet är huvudstyrenhet i systemet och kan användas som ett fristående system. Det kan direktkopplas till upp till tre brandspjäll, två rökdetektorer, en termostat, en temperaturgivare och säkerställer att komponenterna aktiveras i händelse av brand. Externa brandlarmsystem och aktiveringsknapp kan också kopplas till master-enheten. Luftbehandlingsaggregatet (AHU) stoppas vid brand- och nöddrift, samt i motioneringsläge. Master-enheten läser av alla rökdetektorer, temperaturer, externa larm och externa automatiska brandlarm (AFA), och reglerar spjäll när detektorer eller externa larm aktiveras. Enheten kan anslutas till ett Building Management System som kommunicerar via Modbus/BACnet.

Spjällmodulen SCS-S2 används när fler än tre brandspjäll är anslutna till systemet. Enheterna kommunicerar med master-enheten via Modbus. 57 spjällmoduler kan läggas till för varje master-enhet. För varje spjällmodul

finns ingång och utgång till ett brand- eller rökspjäll, såväl som möjligheten att ha en rökdetektor och temperaturgivare. Driftsättning kan göras smidigare med **Regin:GO** appen, som kommunicerar med spjällmodulen via Bluetooth®.

En felpanel kan också anslutas till och övervakas i systemet.

Kontrollsystemet är konfigurerat för att endast mata ställdon på 24 V.

Systemet utgörs av:

- SCS-M2 master-enhet
- SCS-S2 spjällmodul (max. 57 per master-enhet)
- SCS-PDXTX trycktransmitter
- SCS-EP Felpanel (ljus och ljud)
- TG-KH3/PT1000 kanaltemperaturgivare
- MTID120HR kanaltermostat, IP65
- TRAF075/TRAF0150 nättaggregat
- REPEAT485 signalrepeater
- SDD-OE65 (eller liknande) kanalrökdetektorer
- S65-OE (eller liknande) takrökdetektorer
- E3-DSP – extern display
- Regin:GO App

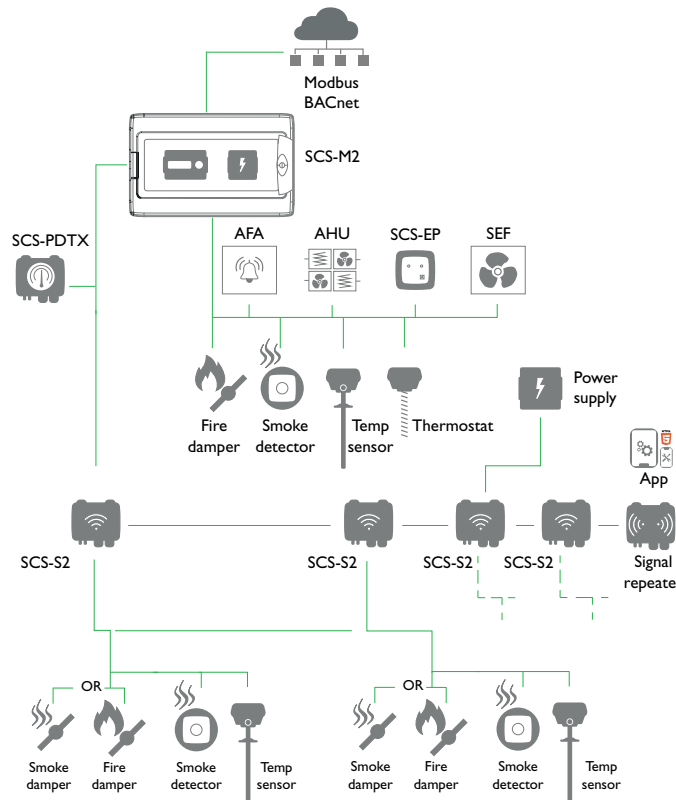

Figur 1 System-setup exempel

Du hittar mer detaljerad information om systeminstallation i SCS-S2-manualen som finns på [www.regincontrols.com](http://www.regincontrols.com).

### Installationsrekommendationer

Följ dessa riktlinjer för skärmade kablar:

- Använd endast skärmade kablar när installationsmiljön kräver det.
- Inget behov av skärmade kablar mellan modulerna, om de installeras i närheten
- Anslut kabelskärmen till chassits jord endast i ena änden av kabeln.

För RS485-kommunikation krävs terminalen N endast mellan system som inte delar samma jordpotential. När den används, anslut den inte till kabelskärmen. Notera att det kan vara en enda tråd, men måste dras ihop.

När kabellängden är mindre än 30 m i RS485 behövs i normala fall ingen terminator. Användningen av terminatorer kommer att minska signalintegriteten så försök utan först. När den används, matcha terminatorvärdet med kabelns karakteristiska impedans.

Inkopplingsexempel finns i dokumentationen för varje specifik SCS-modell som kan laddas ner från [www.regincontrols.com](http://www.regincontrols.com).

Installera kabelgenomföringar i apparatskåp

SCS-M2-apparatskåpet behöver förberedas med kabelgenomföringar.

1. Öppna SCS-M2-apparatskåpets lock.

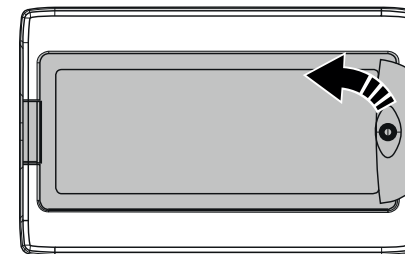

2. Skruva loss de fyra skruvar som håller den översta sektionen på plats (se pilar).

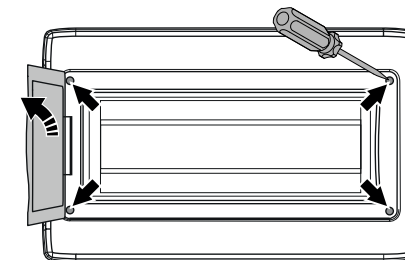

3. Ta bort den översta sektionen i apparatskåpet.
4. Använd en borr eller hålsåg för att borra de hål som behövs i SCS-M2-apparatskåpets undersida med hjälp av hålmallarna. Se illustration *Figur 2*.

**! Notera!** Om det görs hål i apparatskåpet eller i en kabelgenomföring och kabeln tas bort kommer enheten inte längre att uppfylla sin IP-klass.

5. Installera de kabelgenomföringar som behövs (valfritt, ingår ej i installationspaketet).

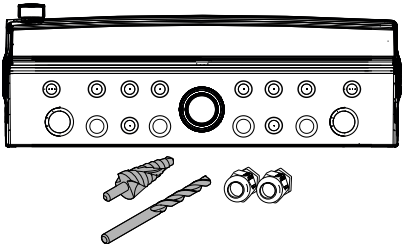

Figur 2 Kabelgenomföringsmallar för apparatskåp

6. Montera tillbaka den översta sektionen i apparatskåpet i omvänd ordning.

### Montering av apparatskåp

1. Öppna SCS-M2-apparatskåpets lock.

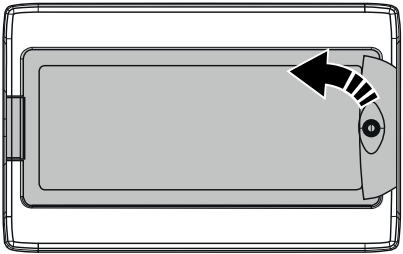

2. Skruva loss de fyra skruvar som håller den översta sektionen på plats (se pilar).

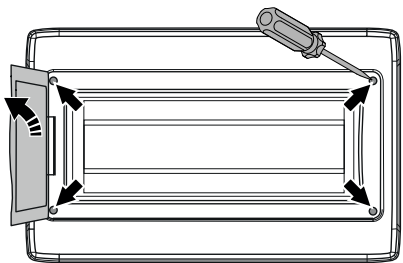

3. Ta bort den översta sektionen i apparatskåpet.

4. Fäst den nedersta sektionen i apparatskåpet mot en yta med fyra skruvar med hjälp av de fyra hålmallarna (se pilar).

**! Notera!** Om enheten ska monteras i en miljö med hög fuktighet, installera den vertikalt med kabelfronten nedåt.

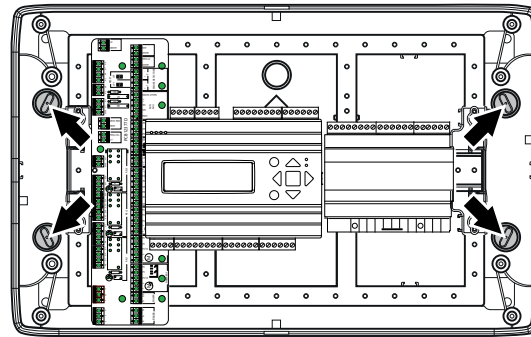

5. Montera tillbaka den översta sektionen i apparatskåpet i omvänd ordning.

### Åtkomst till kretskort

Öppna SCS-M2- apparatskåpets lock. Skruva loss översta sektionens fästskruvar och ta bort den översta sektionen, för att komma åt kretskort, nätaggregat och nätverkskabel.

### Kretskortsöversikt med anslutningar

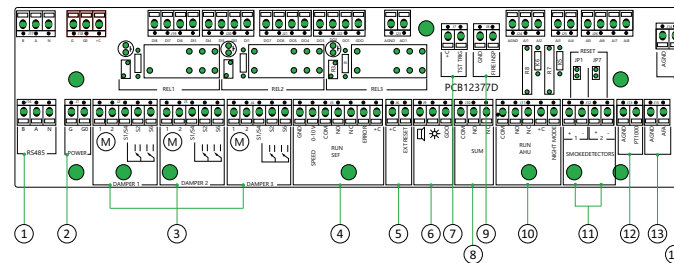

Figur 3 Kretskortsöversikt

① (RS485) Kommunikation, SCS-PDXT + SCS-S2	<ul style="list-style-type: none"> <li>- Daisy chain-kommunikation</li> <li>- A till A-, B till B-anslutning</li> <li>- N = Skärm</li> <li>- Rekommenderad kabel: Skärmd partvinnad</li> </ul>
② (SPÄNNING) Ström till SCS-PDXT + två SCS-S2	<ul style="list-style-type: none"> <li>- Kan även mata två spjällmoduler, SCS-S2 + en SCS-PDXT med ström</li> <li>- Rekommenderad kabel: Standard 24 V 1x2</li> </ul>
③ (DAMPER 1, DAMPER 2, DAMPER 3) Lokala brandspjäll	<ul style="list-style-type: none"> <li>- 1-2 = ström</li> <li>- S1/S4, S2, S6 = slutbrytare</li> </ul> <p><b>! Notera!</b> Ej avsedd för spjällrökdetektorer vid lokal anslutning</p>
④ (RUN SEF) Rökevakueringssläkt, SEF	<ul style="list-style-type: none"> <li>- Styrhastighet 0-10 V</li> <li>- Anslut via relä</li> <li>- Välj NO eller NC</li> <li>- Felinmatning måste vara potentialfri</li> </ul>
⑤ (EXT RESET) Extern återställning, ljudarm	<ul style="list-style-type: none"> <li>- Anslut via relä</li> </ul>
⑥ ('Ljus och ljud') Kommunikation, SCS-EP	<ul style="list-style-type: none"> <li>- Aktiveras när larm utlöses</li> </ul>
⑦ (TST TRIG) Test för extern aktivering	<ul style="list-style-type: none"> <li>- Ingång för funktionstest</li> </ul>
⑧ (SUM) Summalarm för BMS	<ul style="list-style-type: none"> <li>- Utsignal till externt larm</li> <li>- Välj NO eller NC</li> </ul>
⑨ (FIRE INSP) Brandsyn	<ul style="list-style-type: none"> <li>- Ingång för brandsyn</li> </ul>
⑩ (RUN AHU) AHU (Luftbehandlingsaggregat)	<ul style="list-style-type: none"> <li>- Stoppar luftbehandlingsaggregat under funktionstest eller larm</li> <li>- Öppnas vid OK</li> <li>- Nattläge tillgängligt</li> <li>- Måste vara potentialfri</li> </ul>
⑪ (SMOKE DETECTORS) Rökdetektor	<ul style="list-style-type: none"> <li>- Ta bort motstånd för att lägga till rökdetektorer (ta bort 2,2 kΩ-motståndet från spjällmodulen och flytta det till rökdetektorn vid behov)</li> <li>- Anslut tak- och/eller kanalrökdetektorer</li> </ul>
⑫ (AGND/PT1000) Temperaturgivare	<ul style="list-style-type: none"> <li>- Ingång för temperaturgivare</li> </ul>

13	(AGND/AFA) Automatiskt brandlarm	– Ingång för automatiskt brandlarm (ta bort motstånd innan du ansluter komponenten)
14	(AGND/FT) Kanaltermostat	– Ingång för kanaltermostat (ta bort motstånd innan du ansluter komponenten)

## Anslutning av strömförsörjning

Anslutning av strömförsörjning till SCS-M2-master-enhet. Anslut master-enheten till 230 V.

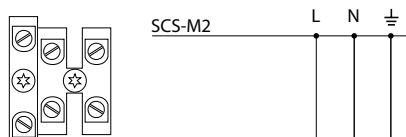

## Inkoppling

För mer information om inkoppling, se SCS-dokumentation på [www.regincontrols.com](http://www.regincontrols.com).

## Inställningar

### Status

Systemet kan vara i följande listade tillstånd, med beskrivna systemåtgärder:

**!** **Notera!** Olika åtgärder behövs beroende på vilket tillstånd systemet är i.

Systemstatusar	Systemåtgärd
Uppstart/Installationsläge	SCS-M2 kommer att leta efter SCS-S2-enheter via kommunikation. SCS-S2 får nästa tillgängliga adress, från 4 (eller högre) i efterföljande ordning. SCS-M2 kommer att läsa varje SCS-S2-enhets serienummer.
Normalt driftläge	Systemet körs. Inga larm. Inga tester. Luftbehandlingsaggregat (AHU) är aktiverat. Nattläge kan aktiveras. Spjäll anslutna till master (brandspjäll) är öppna och spjäll anslutna till spjällmoduler - enligt funktion.
Motioneringsläge	Luftbehandlingsaggregat stoppas. Spjällmotor med fjäderåterställning eller På/Av går till ändläge och tillbaka för att kontrollera funktionalitet. Rökevakueringsfläkt (SEF) aktiveras och trycktestas enligt börvärde. Full övervakning och de senaste 12 motioneringarna loggas. Om systemet är OK återgår det till normalt driftläge. Om något systemfel identifieras utlöses ett larm och systemet går över i nödläge.

Systemstatusar	Systemåtgärd
Nödläge	B-larm utlöses Nödläge aktiveras vid: Komponentfel, kabelfel, kommunikationsfel, strömförsörjningsfel. Luftbehandlingsaggregat stoppas. Spjällmotor med fjäderåterställning stängs för att stänga aktiverade spjäll. Spjällrökdetektorer gå över i brandlarmsläge och öppnar spjäll vid sektionen där larm utlösts. Rökevakueringsfläkt (SEF) aktiveras och körs till tryckbörvärde. Komponenten som orsakar larmet aktiveras inte. När larmet är bekräftat och stängt, efter att en motionering är utförd, återgår systemet till normalt driftläge.
Brandlarmsläge	A-larm utlöses Brandlarm utlöses vid: Automatiskt brandlarm (AFA), rökdetektor, brandtermostat, PT1000 vid hög temperatur (>72 °C). <b>!</b> <b>Notera!</b> Tröskelvärdet för hög temperatur kan ställas in i master-enheten. Rökevakueringsfläkt (SEF) aktiveras och körs till tryckbörvärde. Om SEF inte reglerar trycket så aktiveras nödläge för SEF. Luftbehandlingsaggregat stoppas. Brandspjäll stängs. Spjällrökdetektorer gå över i brandlarmsläge. När larmet är bekräftat och stängt, efter att en motionering är utförd, återgår systemet till normalt driftläge.

## Manuellt läge

Att sätta parametrar i manuellt läge är mycket användbart vid driftsättning och felsökning.

**!** **Observera!** Att lämna någon utgång i manuellt läge innebär att den normala regleringen är satt ur spel. Därför genereras ett larm så snart någon utgång sätts till annat läge än **Auto**.

## Kom igång

### Ställa in språk

→Settings

→Language

Language  
English

Language  
**Swedish**

1. Gå till **Settings** i master-enhetens huvudmeny med hjälp av [▼].
2. Tryck på [▶] för att välja **Settings**.
3. Tryck [▼] för att gå till **Language**.
4. Tryck [▶] för att välja **Language**.
5. Tryck på [OK] för att ändra språkvärde.
6. Tryck på [▼] för att byta språk.
7. Tryck [OK] för att bekräfta.

### Logging in

→Access Rights

→Log on

Log on  
Enter password \*\*\*\*  
Cur. level: Operator

1. Gå till **Access rights** i huvudmenyn i master-enheten med hjälp av [▼].
2. Tryck [▶] för att gå till **Access rights**.
3. Press [▶] to select **Log on**.
4. Tryck [OK]-knappen för att ange lösenordet.
5. Tryck på [▲] och [▼] för att välja en siffra.
6. När en siffra är inställd, tryck [▶] för att ställa in nästa siffra, och så vidare.
7. Tryck på [OK] när lösenordet är inställt.

## SCS-koder

För att få tillgång till och aktivera särskilda åtgärder och inställningar i SCS-master-enheten måste du ange en giltig kod.

**Admin - kod (standard): 1111**

Åtkomst till alla funktioner.

**Service - kod: 2222**

Åtkomst till alla funktioner, förutom (återställ) fabriksinställningar.

**Operatör - kod: 3333**

Endast läsfunktioner, med åtkomst till menyer för status, inställningar och händelselogg.

Aktuell nivå ändrar läge automatiskt beroende på vilket inloggningslösenord som används.

**!** **Notera!** Se till att ändra lösenordet efter den första Admin-inloggningen.

### Ändra lösenord

→Access Rights

→Change password

Ändra lösenord för  
level: **Operator**  
New password: \*\*\*\*

1. Gå till **Access rights** i huvudmenyn i master-enheten med hjälp av [▼].
2. Tryck på [▶] för att gå in på **Access rights**.
3. Press [▼] för att gå till **Change password**.
4. Tryck på [OK] för att ändra.
5. Tryck [▲] eller [▼] för att ställa in vilken nivå lösenordet ska ändras för.
6. Tryck på [OK] för att ange ett nytt lösenord.
7. Ange lösenordet.
8. Tryck [OK] för att bekräfta.

### Driftsättning

→System Setup

→System activate

Activate  
system: Install/Run

**Run**

1. Gå till **System setup** i master-enhetens huvudmeny med hjälp av [▼].
2. Tryck på [▶] för att gå in på **System setup**.
3. Tryck på [▼] för att gå till **System activate**.
4. Tryck på [▶] för att välja **System activate**.
5. Tryck på [▼] för att gå till **Activate system**.
6. Tryck på [OK] för att redigera.
7. Tryck [▼] för att ställa in **Run**.
8. Tryck [OK] för att bekräfta.

### Aktivera/avaktivera (system)

För att kunna använda alla konfigureringsalternativ måste du ställa in läget **Install**. Det här gäller även när du konfigurerar ett system via appen.

→System Setup

→System activate

Activate  
system: Install/Run

**Install**

1. Gå till **System setup** i master-enhetens huvudmeny med hjälp av [▼].
2. Tryck på [▶] för att gå in på **System setup**.
3. Tryck på [▼] för att gå till **System activate**.
4. Tryck [▶] för att gå in på **System activate**.
5. Tryck [OK] för att ändra värdet.
6. Tryck på [▲] eller [▼] för att ställa in värdet för **Activate system** till **Install**.
7. Tryck [OK] för att bekräfta.

### Tilldelning av adress med master

Tilldelning av adress till spjällmodul med master-enheten görs via knapparna på fronten och displayen.

→Access Rights

→Log on

→System Setup

→System activate

Activate  
system: Install/Run

**Install**

→System Setup

→Addressing Slaves

→Add slave

Start slave number

Start adding

Start adding: **Yes**

1. Gå till **Access rights** i master-enhetens huvudmeny med hjälp av [▼].
2. **Logga in** med önskad behörighetsnivå och motsvarande lösenord.  
För mer information, se *SCS-koder*.
3. Kontrollera att du är i läget **Install**. Om du inte är det – gå till **System setup** → **System activate** och ändra *Activate system* från **Run** till **Install**.
4. Välj **System Setup** i huvudmenyn.
5. Välj **Addressing Slaves**.
6. Välj **Add slave**.
7. Välj **Start slave number** och tryck på [OK] för att ändra siffran.
8. Välj en adress mellan 4 och 60 genom att använda [▼] och [▲].
9. Tryck på [OK] för att bekräfta adressen och ändra **Start adding**.
10. Välj **Start adding: Yes** genom att trycka på [▼].
11. Tryck [OK] för att bekräfta.
12. Tryck på tryckknappen på spjällmodulerna. LED-dioden tänds i magenta.
13. Tryck [OK] för att redigera **Start adding** och tryck på [▲] för att ändra till **Yes** och lägga till fler moduler.
14. Tryck [OK] för att bekräfta.  
LED-dioden på spjällmodulen blir grön när modulen är ansluten.
15. Ändra **Start adding** till **No** med hjälp av [▲] när du har lagt till alla enheter.
16. Tryck [OK] för att bekräfta.

#### Ersätta slav

→System Setup

→Addressing Slaves

→Replace slave

Replace slave  
number  
**15**  
Start replace: **Yes**  
Status: Running

1. Gå till **System setup** i master-enhetens huvudmeny med hjälp av [▼].
2. Tryck på [▶] för att gå in på **System setup**.
3. Tryck på [▼] för att gå till **Addressing Slaves**.
4. Tryck på [▶] för att gå in på **Addressing Slaves**.
5. Tryck [▼] för att gå till **Replace slave**.
6. Tryck på [▶] för att gå in på **Replace slave**.
7. Tryck [OK] för att ändra värdet på slavsiffran.
8. Tryck [▲], [▼] och [▶] för att ange siffran på den slav som ska ersättas.
9. Tryck [OK] för att bekräfta.
10. Tryck på [▼].
11. Tryck på [▲] eller [▼] för att ställa in värdet för **Start replace**: till **Yes**.
12. Tryck [OK] för att bekräfta.
13. Statusen visas.

#### Ta bort slav

→System Setup

→Addressing Slaves

→Remove slave

Remove slave  
number  
**15**  
Start remove: **Yes**  
Status: Running

1. Gå till **System setup** i master-enhetens huvudmeny med hjälp av [▼].
2. Tryck på [▶] för att gå in på **System setup**.
3. Tryck på [▼] för att gå till **Addressing Slaves**.

4. Tryck på [▶] för att gå in på **Addressing Slaves**.
5. Tryck på [▼] för att gå till **Remove slave**.
6. Tryck på [▶] för att gå in på **Remove slave**.
7. Tryck [OK] för att ändra slavsiffran.
8. Tryck på [▲] eller [▼] för att ange siffran för den slav som ska tas bort.
9. Tryck [OK] för att bekräfta.
10. Tryck på [▼].
11. Tryck på [▲] eller [▼] för att ställa in värdet för **Start remove**: till **Yes**.
12. Tryck [OK] för att bekräfta.
13. Statusen visas.

#### Återställa alla slavar

→System Setup

→Addressing Slaves

→Reset all slaves

Reset all slaves  
Start: **Yes**  
Status: Running  
Progress: 100 %

1. Gå till **System setup** i master-enhetens huvudmeny med hjälp av [▼].
2. Tryck på [▶] för att gå in på **System setup**.
3. Tryck på [▼] för att gå till **Addressing Slaves**.
4. Tryck på [▶] för att gå in på **Addressing Slaves**.
5. Tryck på [▼] för att gå till **Reset all slaves**.
6. Tryck på [▶] för att gå in på **Reset all slaves**.
7. Tryck på [▼] och välj **Yes** för att starta återställningen av alla slavar.
8. Tryck [OK] för att bekräfta.
9. Statusen visas.

#### Hitta adresserade slavar

→System Setup

→Addressing Slaves

→Find addressed  
sl.

```
Find addressed
slave
Start: Yes
Status: Running
Found: 12 100 %
```

1. Gå till **System setup** i master-enhetens huvudmeny med hjälp av [▼].
2. Tryck på [▶] för att gå in på **System setup**.
3. Tryck på [▼] för att gå till **Addressing Slaves**.
4. Tryck på [▶] för att gå in på **Addressing Slaves**.
5. Tryck på [▼] för att gå till **Find addressed sl.**
6. Tryck på [▶] för att gå in på **Find addressed sl.**
7. Tryck på [▼] och välj **Yes** för att hitta slavar med tilldelade adresser.
8. Tryck [OK] för att bekräfta.
9. Statusen visas.

! **Notera!** Processindikeringen i procent kan ibland ta lite tid.

Lista serienummer för slavar

→System Setup

→Addressing Slaves

→Slave serials

```
4: Abcde
5: Abcde
6: Abcde
7: Abcde ↓
```

```
8: Abcde ↑
9: Abcde
10: Abcde
11: Abcde ↓
```

1. Gå till **System setup** i master-enhetens huvudmeny med hjälp av [▼].
2. Tryck på [▶] för att gå in på **System setup**.
3. Tryck på [▼] för att gå till **Addressing Slaves**.
4. Tryck på [▶] för att gå in på **Addressing Slaves**.
5. Tryck på [▼] för att gå till **Slave serials**.
6. Tryck på [▶] för att gå in på **Slave serials**.
7. Tryck på [▲] eller [▼] för att växla mellan att gå uppåt eller nedåt i listan.

Visa slavnamn

→System Setup

→Addressing Slaves

→Slave name

→View names

```
4: Abcde
5: Abcde
6: Abcde
7: Abcde ↓
```

```
8: Abcde ↑
9: Abcde
10: Abcde
11: Abcde ↓
```

1. Gå till **System setup** i master-enhetens huvudmeny med hjälp av [▼].
2. Tryck på [▶] för att gå in på **System setup**.
3. Tryck på [▼] för att gå till **Addressing Slaves**.
4. Tryck på [▶] för att gå in på **Addressing Slaves**.
5. Tryck på [▼] för att gå till **Slave names**.
6. Tryck på [▶] för att gå in på **Slave names**.
7. Tryck på [▼] för att gå till **View names**.
8. Tryck på [▶] för att gå in på **View names**.
9. Tryck på [▲] eller [▼] för att växla mellan att gå uppåt eller nedåt i listan.

Ange namn på slavar

→System Setup

→Addressing Slaves

→Slave name

→Set names

```
Standard name:
Abcde
Set standard name
on all slaves: Yes
```

1. Gå till **System setup** i master-enhetens huvudmeny med hjälp av [▼].

2. Tryck på [▶] för att gå in på **System setup**.
3. Tryck på [▼] för att gå till **Addressing Slaves**.
4. Tryck på [▶] för att gå in på **Addressing Slaves**.
5. Tryck på [▼] för att gå till **Slave names**.
6. Tryck på [▶] för att gå in på **Slave names**.
7. Tryck på [▼] för att gå till **Set names**.
8. Tryck på [▶] för att gå in på **Set names**.
9. Tryck [OK] för att ändra **Standard name**.
10. Tryck på [▲], [▼] och [▶] för att skriva ett standardnamn.
11. Tryck [OK] för att bekräfta.
12. Tryck på [▼].
13. Tryck på [▲] eller [▼] för att ställa in värdet för **Set on all slaves**: till **Yes**.
14. Tryck [OK] för att bekräfta.

Ställa in SEF-läge

→System Setup

→SEF

```
SEF Mode:
Pressure/Support
AFA in system
Yes ↓
```

→System Setup

→Pressure sensor

```
Pressure sensor
enabled: Yes
Current pressure
100 Pa
```

1. Tryck på [▼] för att gå till **System Setup**.
2. Tryck på [▶] för att gå in på **System Setup**.
3. Tryck på [▼] för att gå till **SEF**.
4. Tryck på [▶] för att gå in på **SEF mode**.
5. Tryck [OK] för att ändra **SEF mode**.
6. Använd pilarna [▲] och [▼] för att ändra till önskat **SEF-läge**.
7. Tryck [OK] för att bekräfta.
8. Tryck på [▲] för att aktivera **AFA i systemet** (brandpanel).

9. Tryck [OK] för att bekräfta.
10. Tryck på [▼] för att ange börvärden och inställningar för SEF.
11. Tryck på [◀] för att gå tillbaka till System Setup.
12. Tryck på [▼] för att gå till Pressure sensor.
13. Tryck på [▶] för att gå in på Pressure sensor.
14. Tryck [OK] för att ändra Pressure sensor enabled.
15. Tryck på [▲] för att ändra statusen för Pressure sensor enabled till Yes.
16. Tryck [OK] för att bekräfta.

Övrigt

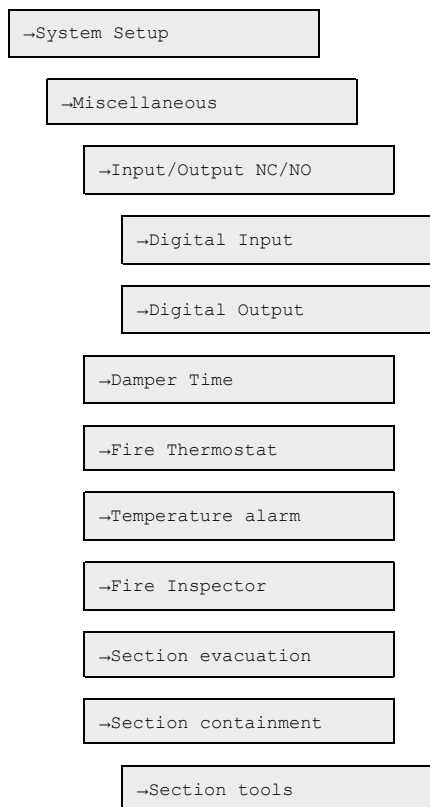

Använd knapparna [OK], [▶], [▼] och [▲] för övriga funktioner för systemkonfigurering. Här kan du ändra inmatning och utmatning (endast visning av värden), spjälltid, brandtermostat, temperaturalarm (se separat procedur *Ställa temperaturalarm för master-enhet*), brandinspektör, evakuering av sektioner och inneslutning av sektioner (se *Sektioner*.)

Sektionsfunktioner listas nedan:

- Damper time: Max. tid öppen/Max. tid stängd

- Fire Thermostat: Enabled/Disabled
- Temperaturalarm: Aktiverat/Avaktiverat, Min. gräns/Max. gräns
- Brandinspektion: Aktiverad/Avaktiverad

Sektioner

Spjäll och rökdetektorer kan grupperas i sektioner.

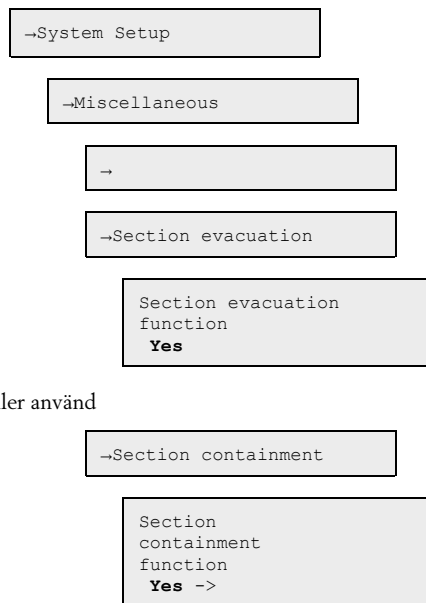

**!** Notera! Om *Section evacuation* eller *Section containment* är inställt på **No** så kommer *Section tools* inte att visas eftersom det inte finns någon sektion.

- fortsatt sedan med

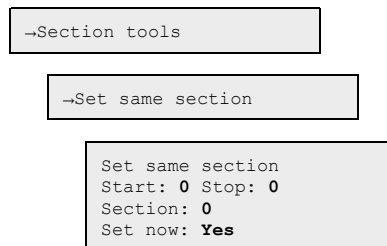

1. Gå till **System setup** i master-enhetens huvudmeny med hjälp av [▼].
2. Tryck på [▶] för att gå in på **System setup**.
3. Tryck på [▼] för att gå till **Miscellaneous**.
4. Tryck på [▶] för att gå in på **Miscellaneous**.
5. Tryck på [▼] för att gå till **Section evacuation**.

6. Tryck på [▶] för att gå in på **Section evacuation**.
7. Tryck på [▲] för att ändra status för **Set now** till **Yes**.
8. Tryck [OK] för att bekräfta.

**!** Notera! Du kan ställa in *Section evacuation* eller [▲] *Section containment* till **Yes** för att kunna komma åt *Section tools*.

9. Tryck på [▼] för att gå till **Section tools**.
10. Tryck på [▶] för att gå in på **Section tools**.
11. Tryck på [▼] för att gå till **Set same section**.
12. Tryck på [▶] för att gå in på **Set same section**.
13. Tryck [OK] för att redigera Modbus-adressen för **Start**.
14. Tryck på eller [▼] för att ställa in värdet för sektionens startadress. Startadressen 0 anger slutet av sektionen.
15. Tryck [OK] för att bekräfta.
16. Tryck på [▲] eller [▼] för att ange värdet för slutadressen.
17. Tryck [OK] för att bekräfta.
18. Tryck på [▲] eller [▼] för att ändra antalet sektioner.
19. Tryck [OK] för att bekräfta.
20. Tryck på [▲] för att ändra status för **Set now** till **Yes**.
21. Tryck [OK] för att bekräfta.

**!** Notera! Upprepa stegen ovan för att ställa in fler sektioner för andra SCS-S2-spjällmoduler (Modbus-adresser) i systemet.

**!** Notera! Lokala spjäll och detektorer tillhör alltid den första sektionen.

Ställa temperaturalarm för master-enhet

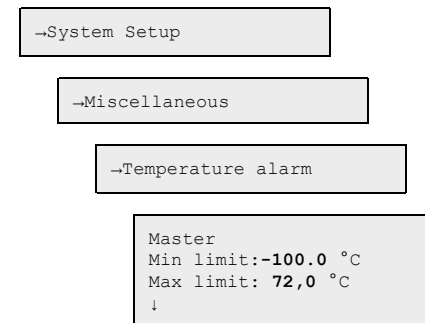

1. Gå till **System setup** i master-enhetens huvudmeny med hjälp av [▼].
2. Tryck på [▶] för att gå in på **System setup**.

3. Tryck på [▼] för att gå till **Miscellaneous**.
4. Tryck på [►] för att gå in på **Miscellaneous**.
5. Tryck på [▼] för att gå till **Temperature alarm**.
6. Tryck på [►] för att gå in på **Temperature alarm**.
7. Tryck [OK] för att ändra **Min limit** för master-enheten.
8. Tryck på [▲] eller [▼] för att ändra värde.
9. Tryck [OK] för att bekräfta.
10. Tryck på [▼] för att gå till **Max limit**.
11. Tryck på [▲] eller [▼] för att ändra värde.
12. Tryck [OK] för att bekräfta.

Ställa in generellt temperaturlarm för spjällmodul, AI1 och AI4

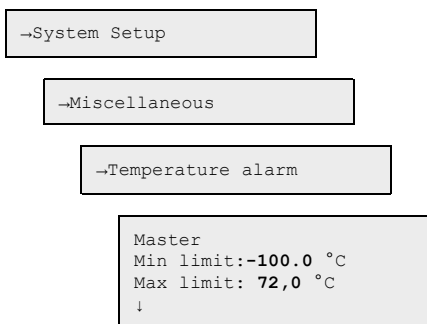

1. Gå till **System setup** i master-enhetens huvudmeny med hjälp av [▼].
2. Tryck på [►] för att gå in på **System setup**.
3. Tryck på [▼] för att gå till **Miscellaneous**.
4. Tryck på [►] för att gå in på **Miscellaneous**.
5. Tryck på [▼] för att gå till **Temperature alarm**.
6. Tryck på [►] för att gå in på **Temperature alarm**.
7. Tryck på [►] och [▼] för att gå in på **All slaves AI1**.
8. Tryck på [▲] eller [▼] för att ändra AI1 **Min.**-värdet.
9. Tryck [OK] för att bekräfta.
10. Tryck på [▼] för att ändra AI1 **Max.**-värdet.
11. Tryck [OK] för att bekräfta.
12. Tryck på [OK] för att utföra ändringen av AI1-värdena för alla spjällmoduler.
13. Tryck på [▼] för att gå in på **All slaves AI4**
14. Tryck på [▲] eller [▼] för att ändra AI4 **Min.**-värdet.
15. Tryck [OK] för att bekräfta.
16. Tryck på [▼] för att ändra värdet för AI4 **Max.**

17. Tryck [OK] för att bekräfta.

18. Tryck på [OK] för att utföra ändringen av AI4-värdena för alla spjällmoduler.

Ställa in temperaturlarm för en spjällmodul

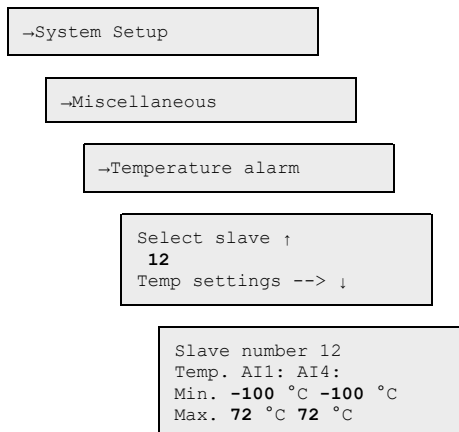

1. Gå till **System setup** i master-enhetens huvudmeny med hjälp av [▼].
2. Tryck på [►] för att gå in på **System setup**.
3. Tryck på [▼] för att gå till **Miscellaneous**.
4. Tryck på [►] för att gå in på **Miscellaneous**.
5. Tryck på [▼] för att gå till **Temperature alarm**.
6. Tryck på [►] för att gå in på **Temperature alarm**.
7. Tryck på [►] och [▼] för att gå in på **Select slave**.
8. Tryck på [▼] eller [▲] för att välja värdet för önskad slav.
9. Tryck [OK] för att bekräfta.
10. Tryck på [▲] eller [▼] för att ändra AI1 **Min.**-värdet.
11. Tryck [OK] för att bekräfta.
12. Tryck på [▼] för att ändra AI1 **Max.**-värdet.
13. Tryck [OK] för att bekräfta.
14. Tryck på [►] för att ändra AI4 **Min.**-värdet.
15. Tryck [OK] för att bekräfta.
16. Tryck på [►] för att ändra värdet för AI4 **Max.**
17. Tryck [OK] för att bekräfta.

Aktivera/avaktivera spjäll

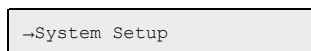

-De-/Activate  
Spjäll

Select Slave/  
damper  
12  
Deactivate/  
activate Damper  
->

Number: 12  
Spjäll:  
Inaktiv

1. Tryck på [▼] för att gå till **System Setup**.
2. Tryck på [►] för att gå in på **System Setup**.
3. Tryck på [▼] för att gå till **De-/Activate Damper**.
4. Tryck på [►] för att gå in på **De-/Activate Damper**.
5. Tryck [OK] för att ändra **Select slave number**.
6. Använd pilarna [▲] och [▼] för att ändra **Number** för slaven.
7. Tryck [OK] för att bekräfta.

**! Notera!** Valbara slavnummer på master-enheten är 1-3, som är avaktiverade (förinställt), eller ett brandspjäll.

I spjällmodulerna är valbara slavnummer 4-60, vilka kan vara avaktiverade (förinställt), brandspjäll, spjällrökdetektor, eller VAV (0-10V).

Ställa in kommunikation

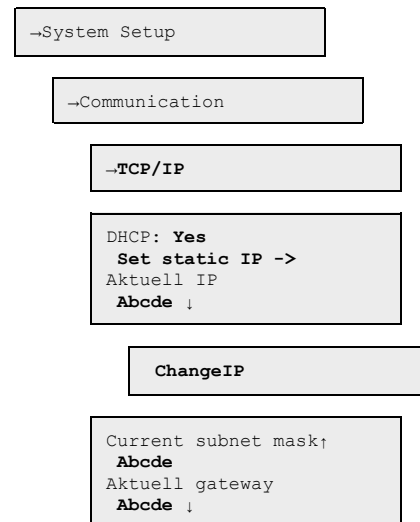

Current DNS ↑  
Abcde

→Port 1

Port 1 Mode  
BACnet MSTP slave  
Format: 8N1  
Baud: 115k2

→Modbus

Modbusadress  
0  
Modbus TCP  
Off

→BACnet

BACnet enhets-ID  
1241

1. Gå till **System Setup** i master-enhetens huvudmeny med hjälp av [▼].
2. Tryck på [▶] för att gå in på **System Setup**.
3. Tryck på [▼] för att gå till **Communication**.
4. Tryck på [▶] för att gå in på **Communication**.
5. Tryck på [▶] för att gå in på **TCP/IP**.
6. Tryck på [▶] för att ändra värdet för **Current IP**.
7. Tryck på [▲] och [▼] för att välja en siffra.
8. När en siffra är inställd, tryck [▶] för att ställa in nästa siffra, och så vidare.
9. Tryck på [▼] för att gå till **ChangeIP**.
10. Tryck på [▶] för att ändra **ChangeIP**.
11. Tryck på [▲] och [▼] för att välja nummer/siffra.
12. När en siffra är inställd, tryck [▶] för att ställa in nästa siffra, och så vidare.

Visa händelselogg

A-larm (brandlarm) and servicelarm listas i loggen *Alarm events*.

→Status Overview

→Alarm Log

Larmhändelser

1. Gå till **Status overview** i master-enhetens huvudmeny med hjälp av [▼].
2. Tryck på [▶] för att gå in på **Status overview**.
3. Tryck på [▼] för att gå till **Alarm Log**.
4. Tryck på [▶] för att gå in på **Alarm Log**.
5. Tryck på [▼] för att gå till **Alarm events**.
6. Tryck på [▶] för att gå in på **Alarm events**.

### Återställa applikationsminnet

**⚠ Varning!** Denna procedur ska endast utföras av kvalificerad personal eftersom den kräver avancerade kunskaper. Den aktuella applikationen kommer att sluta köra och styrenheten kommer att återgå till förinställda värden, vilket kan skada systemet.

Återställ styrenheten genom att trycka in reset-knappen på sidan av kapslingen med hjälp av ett smalt föremål, till exempel ett gem. Efter en återställning startar styrenheten igen med fabriksinställningar tillämpade.

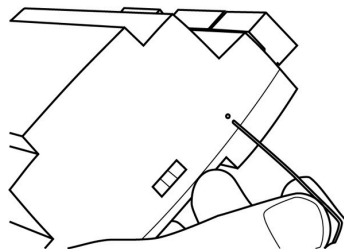

Figur 4 Återställa applikationsminnet.

**ⓘ Notera!** SCS-M2-apparatskåpet måste du ta bort styrenheten från DIN-skenan innan du återställer.

1. Dra ut fästet.
2. Ta bort styrenheten från skenan.

3. Sätt tillbaka styrenheten till skenan i omvänd ordning.

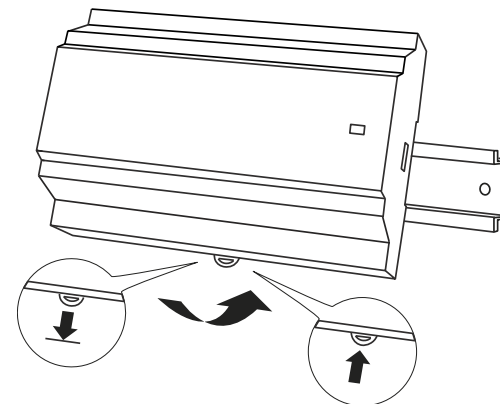

Figur 5 Ta bort regulatoren från DIN-skenan.

### Installation SCS-S2, SCS-PDXTX, SCS-EP

För mer information om inkoppling av SCS-S2, SCS-PDXTX och SCS-EP, se dokumentation på [www.regincontrols.com](http://www.regincontrols.com).

### Hantering

#### Styrenhet – byta batteri

**⚠ Observera!** Batteribyte, såväl som demo demontering och öppning av enheten, kräver kännedom om säkert ESD-skydd. Därför, ska detta skötas av kvalificerad personal.

Jordat handledsband ska användas under denna procedur.

**⚠ Varning!** För att förhindra elstöt måste strömmen till regulatoren brytas innan batteriet byts.

#### Batteribyte

1. Bryt strömmen till styrenheten och ta sedan bort plintskydden (om enheten är väggmonterad).

2. Ta av kapslingens lock genom att trycka in de två flikarna på vardera sida av kapslingen och sedan försiktigt lyfta upp locket.

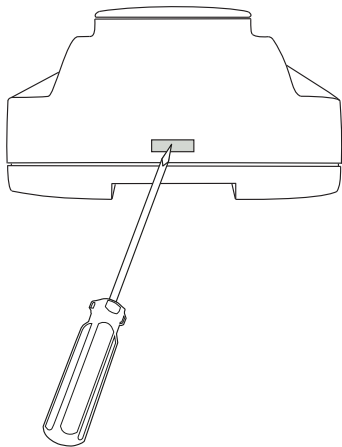

Figur 6 Ta av kapslingens lock.

3. Byt ut batteriet. Använd ett CR2032 Litiumbatteri.  
4. Montera ihop kapslingen försiktigt.  
5. Anslut styrenheten, fäst plintskydden (om enheten är väggmonterad), och spänningssätt sedan styrenheten.

**! Notera!** I SCS-M2-apparatskåpet måste du ta bort styrenheten från DIN-skenan innan du byter batteriet. Se *Återställa applikationsminnet*.



Denna produkt är CE-märkt. Mer information finns på [www.regincontrols.com](http://www.regincontrols.com).

## Kontakt

AB Regin, Box 116, 428 22 Källered, Sverige  
Tel: +46 31 720 02 00, Fax: +46 31 720 02 50  
[www.regincontrols.com](http://www.regincontrols.com), [info@regincontrols.com](mailto:info@regincontrols.com)

DK

## INSTRUKTION SCS-M2

**! Note!** Du kan finde flere oplysninger om produktet i vejledningen, som kan downloades fra [www.regincontrols.com](http://www.regincontrols.com).

**! Caution!** Læs og forstå instruktionerne, før produktet tages i brug.

**! Caution!** Sørg for, at installationen overholder lokale sikkerhedsbestemmelser.

**! Warning!** Før installation eller vedligeholdelse skal strømforsyningen først afbrydes for at undgå risiko for livsfarlige elektriske stød! Installation eller vedligeholdelse af denne enhed må kun udføres af kvalificeret personale. Producenten er ikke ansvarlig for eventuel skade eller personskade forårsaget af utilstrækkelige færdigheder under installationen eller gennem fjernelse af eller deaktivering af sikkerhedsanordninger.

## Funktion

Regin røgkontrolsystemet, SCS, er et system der gør det muligt at forsyne, overvåge og teste op til 60 spjældenheder og brand- eller røgkontrolspjæld (57 SCS-S2 spjældenheder pr. SCS-M2 masterenhed og tre røgkontrolspjæld pr. SCS-M2 masterenhed). Du kan også tilslutte og overvåge røgdetektorer, temperaturfølere og en termostat (én termostat pr. SCS-M2 masterenhed).

Systemet tilsluttes bygningens røgdetektorer/brandalarmer samt luftbehandlingsenheden og brandspjæld. Til yderligere kontrol er det også muligt at tilslutte et overordnet bygningsstyringssystem via Modbus- og BACnet-protokoller.

## Tekniske data

### Generelle data

<b>Forsyningsspænding</b>	230V
<b>Beskyttelsesklasse</b>	IP65
<b>Omgivende temperatur</b>	0...+50 °C
<b>Opbevaringstemperatur</b>	-20...+70°C

<b>Montering</b>	Væg
<b>Mål, udvendigt (B x H x D)</b>	445 x 280 x 150 (165 m. håndtag) mm

## Regulator

### Generelle data

<b>Forsyningsspænding</b>	24 V ~ (21...27 V ~ 50...60 Hz) / 20...36 V DC (ikke enhed er med CI-indgang)
<b>Strømforbrug</b>	4 VA
<b>Beskyttelsesklasse</b>	IP20
<b>Omgivende luftfugtighed</b>	Maks. 95 % RH
<b>Omgivende temperatur</b>	0...50 °C
<b>Opbevaringstemperatur</b>	-20...+70 °C
<b>Driftssystem</b>	EXOreal
<b>Batteribackup</b>	Hukommelse og realtidsur, mindst 5 år
<b>Antal moduler</b>	8,5
<b>Mål, udvendigt (B x H x D)</b>	149 x 121 x 58 mm

### Indgange og udgange

Se vejledningen *Specifikationer for indgange og udgange* for detaljerede oplysninger om indgange og udgange i denne model.

<b>+C udgang</b>	24 V DC, 0,15 A, kortslutningsbeskyttet
<b>Digital udgang (DO)</b>	Maks. 2 A kontinuerlig belastning, i alt maks. 8 A

### Kommunikationsporte

<b>Kommunikationsporte</b>	2
<b>Serielle porte</b>	2
<b>Ethernetporte</b>	1

### Ethernetport

<b>Porttype</b>	Ethernet
<b>Standardprotokol</b>	EXOline TCP
<b>Understøttede protokoller</b>	EXOline TCP / BACnet/IP / Modbus/IP
<b>Kabeltilslutning</b>	RJ45, 10Base-T/100Base-TX auto-forhandling

<b>Kabellængde</b>	Maks. 100 m
<b>Kabling</b>	Min. Cat 5

#### HMI

<b>Ur</b>	Ja
<b>Display</b>	Indbygget og/eller eksternt
<b>Displaytype</b>	Baggrundsbelyst, LCD, 4 rækker med 20 tegn, internationalt tegnsæt
<b>Visningstype</b>	Led-indikatorer

#### Materiale

<b>Materiale, kabinet</b>	Polykarbonat, PC
<b>Farve</b>	Hvid

#### Transformer, TRAF063/D

#### Generelle data

<b>Forsyningsspænding</b>	230 V ~ (230 V ~ 50/60 Hz 63 VA) (efterhånden som antallet af spjældenheder øges, er der behov for yderligere strømforsyning)
<b>Udgangsspænding</b>	12 V AC og 24 V AC
<b>Maks. belastning</b>	63 VA
<b>Montering</b>	DIN-skinne
<b>Antal moduler</b>	6
<b>Omgivende temperatur</b>	Maks. 40 °C
<b>Beskyttelsesklasse</b>	IP20
<b>Isoleringsklasse</b>	II
<b>Temperaturklasse</b>	B
<b>Mål, udvendigt (B x H x D)</b>	106 x 90 x 62 mm

## Installation SCS-M2

SCS-M2 masterenheden er systemets hovedstyreenhed og kan bruges som et selvstændigt system. Den kan tilsluttes direkte til op til tre brandspjæld, to røgdetektorer, en termostat og en temperaturføler. Dette sikrer, at komponenterne aktiveres i tilfælde af brand. Eksterne brandalarmsystemer og en aktiveringsknap kan også tilsluttes masteren. Luftbehandlingsenheden (AHU) stoppes i brand-, nøddrift- og motioneringstilstand. Masteren scanner alle røgdetektorer, temperaturer, eksterne alarmer og eksternt automatisk brandalarm (AFA). Den betjener spjældene, når en eller flere detektorer eller eksterne alarmer aktiveres.

Enheden kan tilsluttes et bygningsstyringssystem (BMS), der kommunikerer via Modbus/BACnet.

SCS-S2 spjældenheden anvendes, når der er tilsluttet mere end tre brandspjæld til systemet. Enhederne kommunikerer med masterenheden via Modbus. Der kan tilføjes 57 spjældenheder til hver masterenhed. For hver spjældenhed er der indgang og udgang til et brand- eller røgspjæld samt tilslutningsmulighed for røgdetektor og temperaturfølere. Idriftsættelsen kan gøres nemmere med appen **Regin:GO**, der kommunikerer med spjældenheden via Bluetooth®.

Derudover kan et fejlpanel tilsluttes og overvåges i systemet.

Kontrolsystemet er konfigureret til kun at forsyne 24 V-aktuatorer.

Systemet består af:

- SCS-M2 Masterenhed
- SCS-S2 Spjældenhed (maks. 57 pr. masterenhed)
- SCS-PDXTX Tryktransmitter
- SCS-EP Fejlpanel (lys og lyd)
- TG-KH3/PT1000 Kanaltemperaturføler
- MTID120HR Kanaltemmostat IP65
- TRAF075/TRAF0150 Strømforsyningsenhed
- REPEAT485 Signalrepeater
- SDD-OE65 (eller tilsvarende) Røgkanaldetektorer
- S65-OE (eller tilsvarende) Røgdetektorer til lofter
- E3-DSP Eksternt display
- Regin:GO app

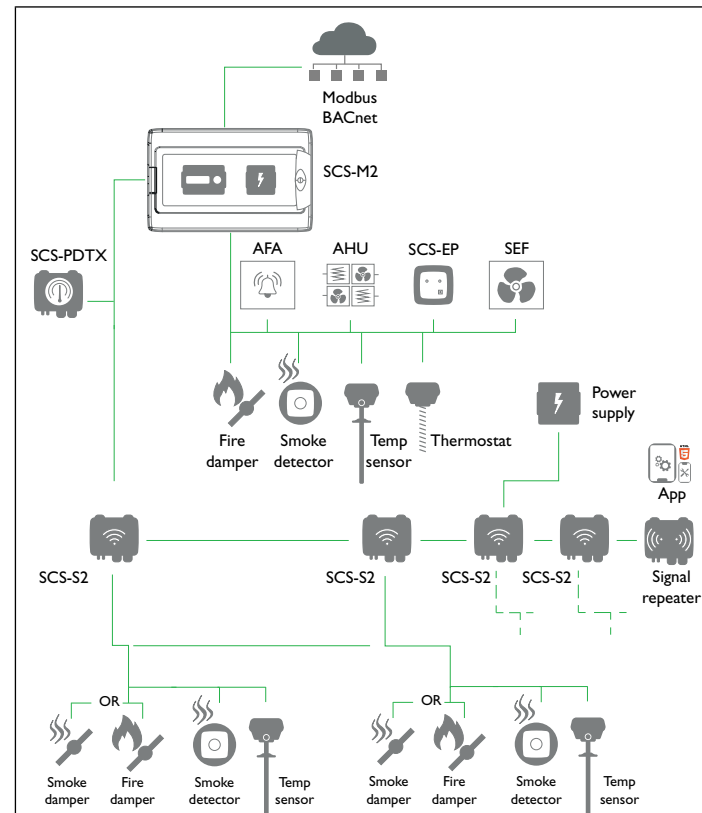

Figure 1 Eksempel på systemopsætning

For mere detaljerede oplysninger om systeminstallation, se SCS-S2 vejledningen på [www.regincontrols.com](http://www.regincontrols.com).

## Installationsvejledninger

Følg disse retningslinjer i forbindelse med skærmede kabler:

- Brug kun skærmede kabler, når installationsmiljøet kræver det.
- Der er ikke behov for skærmede kabler mellem moduler, hvis de installeres i nærheden
- Tilslut skærmen til steljord i den ene ende af kablet.

Til RS485-kommunikation kræves klemmen N kun mellem systemer, der ikke deler det samme jordpotentiale. Når den er i brug, må den ikke tilsluttes kabelskærmen. Bemærk, at det kan være en enkelt ledning, men de skal trækkes sammen.

Når kabellængden er mindre end 30 m i RS485, er en terminering normalt ikke nødvendig. Brugen af terminatorer vil reducere signalintegriteten, så prøv først uden. Ved brug skal termineringsværdien svare til kablets karakteristiske impedans.



9	(BRANDVAGT) Brandvagt	– Indgang til brandvagt
10	(KØR AHU) Luftbehandlingsenhed, AHU	– Stopper luftbehandlingsenheden under funktionstest eller alarm – Åbner, når OK – Tilgængelighed af nattilstand – Skal være potentialfri
11	(RØGDETEKTORER) Røgdetektorer	– Fjern modstanden for at tilføje røgdetektorer (fjern om nødvendigt modstanden på 2,2 kΩ fra spjældenheden, og flyt den til røgdetektoren). – Tilslut røglofts- og/eller kanal-detektorer
12	(AGND/PT1000) Temperaturføler	– Indgang temperaturføler
13	(AGND/AFA) Automatisk brandalarm	– Indgang automatisk brandalarm (fjern modstand før tilslutning af komponent)
14	(AGND/FT) Kanaltermostat	– Indgang til kanaltermostat (fjern modstand før tilslutning af komponent)

## Tilslutning af strømforsyning

Strømforsyningstilslutning til SCS-M2 masterenheden. Slut masterenheden til 230 V.

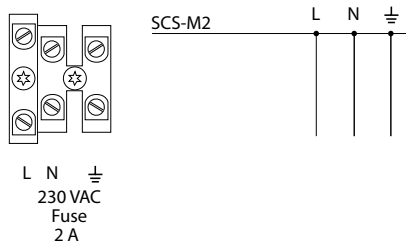

## Ledningsføring

Se SCS dokumentationen på [www.regincontrols.com](http://www.regincontrols.com) for at få flere oplysninger om ledningsføring.

## Indstillinger

### Status

Systemet kan være i følgende anførte statusser med de beskrevne systemhandlinger:

**Note!** Der kræves forskellig opmærksomhed, afhængigt af hvilken tilstand systemet er i.

Systemstatusser	Systemhandling
Opstarts-/installationstilstand	SCS-M2 vil søge efter SCS-S2 enheder via kommunikation. SCS-S2 får den næste ledige adresse fra 4 (eller højere) i rækkefølge. SCS-M2 vil læse serienummeret på hver SCS-S2-enhed.
Normal tilstand	Systemet kører. Ingen alarmer. Ingen test. AHU er aktiveret. Nattilstand kan aktiveres. Spjæld tilsluttet master (brandspjæld) er åbne og spjæld tilsluttet spjæld enheder – alt efter funktion.
Motioneringstilstand	AHU er stoppet. Spjældaktuator med fjederretur eller Til/Fra kører til slutposition og tilbage for at kontrollere funktionalitet. SEF er aktiveret og tryktest iht. til setpunkt. Fuld overvågning og de sidste 12 motioneringer logges. Hvis systemet er OK, vender det tilbage til normal tilstand. Hvis der opstår systemfejl, udløses en alarm, og systemet går i nødtilstand.

Systemstatusser	Systemhandling
Nødtilstand	B-alarm udløses. Nøddrift aktiveres ved: Komponentfejl, kabelfejl, kommunikationsfejl, strømforsyningsfejl. AHU er stoppet. Spjældaktuator med fjederretur lukkes for at lukke aktiverede spjæld. Røgkontrolspjæld går til brandalarmposition, og åbner spjæld ved alarmudløst sektion. SEF aktiveres og køres til tryksetpunkt. Den komponent, der forårsager en alarm, er ikke aktiveret. Når alarmer er kvitteret og lukket efter kørsel af motionering, vender systemet tilbage til normal tilstand.
Brandalarmtilstand	A-alarm udløses. Brandalarm udløses ved: AFA, røgdetektor, brandtermostat, PT1000 ved høj temperatur (>72 °C). <b>Note!</b> Den høje temperaturgrænse kan indstilles i masteren. SEF aktiveres og køres til tryksetpunkt. Hvis SEF ikke justerer trykket, aktiveres nøddrift for SEF. AHU er stoppet. Brandspjæld lukker. Røgkontrolspjæld går til brandalarmposition. Når alarmer er kvitteret og lukket efter kørsel af motionering, vender systemet tilbage til normal tilstand.

## Manuel tilstand

Indstilling af parametre til manuel tilstand er en meget nyttig funktion under idriftsættelse eller fejlfinding.

**Caution!** Hvis en udgang efterlades i manuel styring, suspenderes den normale styring. Derfor genereres en alarm, så snart en udgang indstilles til en anden tilstand end **Auto**.

## Sådan starter du

Indstilling af sprog

–Indstillinger

→Sprog

Sprog  
Engelsk

Sprog  
**Svensk**

1. Gå til **Indstillinger** i hovedmenuen på masterenheden ved at bruge [▼].
2. Tryk på [▶] for at vælge **Indstillinger**.
3. Tryk på [▼] for at gå til **Sprog**.
4. Tryk på [▶] for at vælge **Sprog**.
5. Tryk på [OK] for at redigere sprog.
6. Tryk på [▼] for at skifte sprog.
7. Tryk på [OK] for at bekræfte.

Log på

→Adgangsrettigheder

→Log på

Log på  
Indlæs adgangskode \*\*\*\*  
Aktuelt niveau: Operatør

1. Gå til **Adgangsrettigheder** i hovedmenuen på masterenheden ved at bruge [▼].
2. Tryk på [▶] for at åbne **Adgangsrettigheder**.
3. Tryk på [▶] for at vælge **Log på**.
4. Tryk på knappen [OK] for at indtaste adgangskoden.
5. Tryk på [▲] og [▼] for at vælge et nummer.
6. Når et nummer er indstillet, skal du trykke på [▶] for at indstille det næste nummer osv.
7. Tryk på [OK], når adgangskoden er indstillet.

## SCS adgangskoder

For at få adgang til og aktivere bestemte funktioner og indstillinger i SCS masterenheden skal der indtastes en gyldig adgangskode.

**Admin – adgangskode (standard):** 1111  
Adgang til alle funktioner.

**Service – adgangskode:** 2222

Adgang til alle funktioner undtagen fabriksindstillinger (nulstilling).

### Operatør – adgangskode: 3333

Kun skrivebeskyttede funktioner, med adgang til menuer for status, indstillinger og hændelseslog.

Det aktuelle niveau ændrer automatisk tilstanden afhængigt af den anvendte login-adgangskode.

**Note!** Sørg for at ændre adgangskoden efter første admin-login.

Ændring af adgangskode

→Adgangsrettigheder

→Skift adgangskode

Skift adg.kode for  
niveau: **Operatør**  
Ny adgangskode: \*\*\*\*

1. Gå til **Adgangsrettigheder** i hovedmenuen på masterenheden ved at bruge [▼].
2. Tryk på [▶] for at åbne **Adgangsrettigheder**.
3. Tryk på [▼] for at gå til **Skift adgangskode**.
4. Tryk på [OK] for at redigere.
5. Tryk på [▲] eller [▼] for at indstille niveauet for adgangskode ændringer.
6. Tryk på [OK] for at indtaste en ny adgangskode.
7. Indtast adgangskoden.
8. Tryk på [OK] for at bekræfte.

Idriftsættelse

→Systemopsætning

→Systemaktivering

Aktivér  
system: Installer/Kør

**Kør**

1. Gå til **Systemopsætning** i hovedmenuen på masterenheden ved at bruge [▼].
2. Tryk [▶] for at åbne **Systemopsætning**.
3. Tryk på [▼] for at gå til **Systemaktivering**.

4. Tryk på [▶] for at vælge **Systemaktivering**.
5. Tryk på [▼] for at gå til **Systemaktivering**.
6. Tryk på [OK] for at redigere.
7. Tryk på [▼] for at indstille **Kør**.
8. Tryk på [OK] for at bekræfte.

Aktivering/deaktivering (system)

For at kunne bruge alle opsætningsmuligheder skal du indstille tilstanden til **Installer**. Dette gælder også ved opsætning af et system via app.

→Systemopsætning

→Systemaktivering

Aktivér  
system: Installer/Kør

**Installer**

1. Gå til **Systemopsætning** i hovedmenuen på masterenheden ved at bruge [▼].
2. Tryk [▶] for at åbne **Systemopsætning**.
3. Tryk på [▼] for at gå til **Systemaktivering**.
4. Tryk på [▶] for at åbne **Systemopsætning**.
5. Tryk på [OK] for at redigere værdien.
6. Tryk på [▲] eller [▼] for at indstille værdien **Aktivér system** til **Installer**.
7. Tryk på [OK] for at bekræfte.

Adressering med master

Adresseringen af spjældenhederne med masterenheden udføres med de forreste knapper og displayet.

→Adgangsrettigheder

→Log på

→Systemopsætning

→Systemaktivering

Aktivér  
system: Installer/Kør

Installer

→Systemopsætning

→Adressering af slaver

→Tilføj slave

Start slave nummer

Start tilføjelse

Start tilføjelse: **Ja**

1. Gå til **Adgangsrettigheder** i hovedmenuen på masterenheden ved at bruge [▼].
2. **Log på** med det ønskede adgangsniveau og den tilhørende adgangskode. For mere information, se *SCS adgangskoder*.
3. Sørg for, at du er i **Installer** tilstand. Hvis ikke skal du gå til **Systemopsætning** ► **Systemaktivering** og ændre *Aktiver system* fra **Kør** til **Installer**.
4. Vælg **Systemopsætning** i hovedmenuen.
5. Vælg **Adressering af slaver**.
6. Vælg **Tilføj slave**.
7. Vælg **Start slavenummer**, og tryk på [OK] for at redigere nummeret.
8. Vælg en adresse mellem 4 og 60 ved hjælp af [▼] og [▲].
9. Tryk på [OK] for at bekræfte adressen og redigere **Start tilføjelse**.
10. Vælg **Start tilføjelse: Ja** ved at trykke på [▼].
11. Tryk på [OK] for at bekræfte.
12. Tryk på knappen på spjældenhederne. LED-indikatoren lyser op i magenta.
13. Tryk på [OK] for at redigere **Start tilføjelse**, og tryk på [▲] for at skifte til **Ja** og tilføj flere enheder.
14. Tryk på [OK] for at bekræfte.  
LED-indikatoren på spjældenheden lyser grønt, når enheden er tilsluttet.
15. Skift **Start tilføjelse** til **Nej** med [▲], når alle enheder er blevet tilføjet.
16. Tryk på [OK] for at bekræfte.

Udskiftning af slave

→Systemopsætning

→Adressering af slaver

→Udskift slave

Udskift slave  
nummer  
**15**  
Start udskiftning: **Ja**  
Status: Kører

1. Gå til **Systemopsætning** i hovedmenuen på masterenheden ved at bruge [▼].
2. Tryk [▶] for at åbne **Systemopsætning**.
3. Tryk på [▼] for at gå til **Adressering af slaver**.
4. Tryk på [▶] for at åbne **Adressering af slaver**.
5. Tryk på [▼] for at gå til **Udskift slave**.
6. Tryk på [▶] for at åbne **Udskift slave**.
7. Tryk på [OK] for at redigere slavenummerværdien.
8. Tryk på [▲], [▼] og [▶] for at angive det slavenummer, der skal udskiftes.
9. Tryk på [OK] for at bekræfte.
10. Tryk på [▼].
11. Tryk på [▲] eller [▼] for at indstille værdien **Start udskiftning**: værdi til **Ja**.
12. Tryk på [OK] for at bekræfte.
13. Status vises.

Fjernelse af slave

→Systemopsætning

→Adressering af slaver

→Fjern slave

Fjern slave  
nummer  
**15**  
Start fjernelse: **Ja**  
Status: Kører

1. Gå til **Systemopsætning** i hovedmenuen på masterenheden ved at bruge [▼].
2. Tryk [▶] for at åbne **Systemopsætning**.
3. Tryk på [▼] for at gå til **Adressering af slaver**.

4. Tryk på [▶] for at åbne **Adressering af slaver**.
5. Tryk på [▼] for at gå til **Fjern slave**.
6. Tryk på [▶] for at åbne **Fjern slave**.
7. Tryk på [OK] for at redigere slavenummeret.
8. Tryk på [▲] eller [▼] for at angive det slavenummer, der skal fjernes.
9. Tryk på [OK] for at bekræfte.
10. Tryk på [▼].
11. Tryk på [▲] eller [▼] for at indstille værdien **Start fjernelse**: værdi til **Ja**.
12. Tryk på [OK] for at bekræfte.
13. Status vises.

Nulstilling af alle slaver

→Systemopsætning

→Adressering af slaver

→Nulstil alle slaver

Nulstil alle slaver  
Start: **Ja**  
Status: Kører  
Fremskridt: 100 %

1. Gå til **Systemopsætning** i hovedmenuen på masterenheden ved at bruge [▼].
2. Tryk [▶] for at åbne **Systemopsætning**.
3. Tryk på [▼] for at gå til **Adressering af slaver**.
4. Tryk på [▶] for at åbne **Adressering af slaver**.
5. Tryk på [▼] for at gå til **Nulstil alle slaver**.
6. Tryk på [▶] for at åbne **Nulstil alle slaver**.
7. Tryk på [▼], og vælg **Ja** for at starte nulstilling af alle slaver.
8. Tryk på [OK] for at bekræfte.
9. Status vises.

Finde adresseret slave

→Systemopsætning

→Adressering af slaver

→Find adresseret  
sl.

```
Find adresseret
slave
Start: Ja
Status: Kører
Fundet: 12.100 %
```

1. Gå til **Systemopsætning** i hovedmenuen på masterenheden ved at bruge [▼].
2. Tryk [▶] for at åbne **Systemopsætning**.
3. Tryk på [▼] for at gå til **Adressering af slaver**.
4. Tryk på [▶] for at åbne **Adressering af slaver**.
5. Tryk på [▼] for at gå til **Find adresseret sl..**
6. Tryk på [▶] for at åbne **Find adresseret sl..**
7. Tryk på [▼], og vælg **Ja** for at finde adresserede slaver.
8. Tryk på [OK] for at bekræfte.
9. Status vises.

! **Note!** Procesangivelsen i procent kan af og til tage tid.

Liste over slaveserienumre

→Systemopsætning

→Adressering af slaver

→Slave serienumre

```
4: Abcde
5: Abcde
6: Abcde
7: Abcde ↓
```

```
8: Abcde ↑
9: Abcde
10: Abcde
11: Abcde ↓
```

1. Gå til **Systemopsætning** i hovedmenuen på masterenheden ved at bruge [▼].
2. Tryk [▶] for at åbne **Systemopsætning**.
3. Tryk på [▼] for at gå til **Adressering af slaver**.
4. Tryk på [▶] for at åbne **Adressering af slaver**.
5. Tryk på [▼] for at gå til **Slaveserienumre**.
6. Tryk på [▶] for at åbne **Slaveserienumre**.
7. Tryk på [▲] eller [▼] for at skifte listen op eller ned.

Visning af slavenavne

→Systemopsætning

→Adressering af slaver

→Slavenavn

→Vis navne

```
4: Abcde
5: Abcde
6: Abcde
7: Abcde ↓
```

```
8: Abcde ↑
9: Abcde
10: Abcde
11: Abcde ↓
```

1. Gå til **Systemopsætning** i hovedmenuen på masterenheden ved at bruge [▼].
2. Tryk [▶] for at åbne **Systemopsætning**.
3. Tryk på [▼] for at gå til **Adressering af slaver**.
4. Tryk på [▶] for at åbne **Adressering af slaver**.
5. Tryk på [▼] for at gå til **Slavenavne**.
6. Tryk på [▶] for at åbne **Slavenavne**.
7. Tryk på [▼] for at gå til **Vis navne**.
8. Tryk på [▶] for at åbne **Vis navne**.
9. Tryk på [▲] eller [▼] for at skifte listen op eller ned.

Indstilling af slavenavne

→Systemopsætning

→Adressering af slaver

→Slavenavn

→Indstil navne

```
Standardnavn:
Abcde
Angiv standardnavn
på alle slaver: Ja
```

1. Gå til **Systemopsætning** i hovedmenuen på masterenheden ved at bruge [▼].
2. Tryk [▶] for at åbne **Systemopsætning**.
3. Tryk på [▼] for at gå til **Adressering af slaver**.
4. Tryk på [▶] for at åbne **Adressering af slaver**.
5. Tryk på [▼] for at gå til **Slavenavne**.
6. Tryk på [▶] for at åbne **Slavenavne**.
7. Tryk på [▼] for at gå til **Indstil navne**.
8. Tryk på [▶] for at åbne **Indstil navne**.
9. Tryk på [OK] for at redigere **Standardnavn**.
10. Tryk på [▲], [▼] og [▶] for at indtaste et standardnavn.
11. Tryk på [OK] for at bekræfte.
12. Tryk på [▼].
13. Tryk på [▲] eller [▼] for at indstille værdien **Indstil på alle slaver**: værdi til **Ja**.
14. Tryk på [OK] for at bekræfte.

Indstilling af SEF-tilstand

→Systemopsætning

→SEF

```
SEF tilstand:
Tryk/Support
AFA i system
Ja ↓
```

→Systemopsætning

→Trykføler

```
Trykføler
aktiveret: Ja
Aktuelt tryk
100 Pa
```

1. Tryk [▼] for at gå til **Systemopsætning**.
2. Tryk [▶] for at åbne **Systemopsætning**.
3. Tryk [▼] for at gå til **SEF**.
4. Tryk [▶] for at åbne **SEF-tilstand**.
5. Tryk [OK] for at redigere **SEF-tilstand**.
6. Brug [▲] og [▼] pilene til at skifte til den ønskede **SEF-tilstand**.

7. Tryk på **[OK]** for at bekræfte.
8. Tryk **[▲]** for at aktivere **AFA i system** (brandpanel).
9. Tryk på **[OK]** for at bekræfte.
10. Tryk **[▼]** for at indstille punkter og opsætninger for SEF.
11. Tryk **[◀]** for at gå tilbage til **Systemopsætning**.
12. Tryk **[▼]** for at gå til **Trykfølér**.
13. Tryk **[▶]** for at åbne **Trykfølér**.
14. Tryk **[OK]** for at redigere **Trykfølér aktiveret**.
15. Tryk **[▲]** for at ændre status for **Trykfølér aktiveret til Ja**.
16. Tryk på **[OK]** for at bekræfte.

#### Diverse

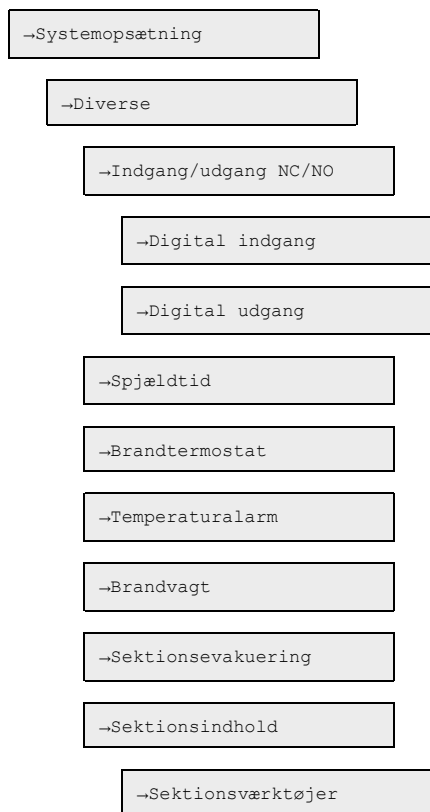

Brug knapperne **[OK]**, **[▶]**, **[▼]** og **[▲]** knapper til diverse systemopsætningsfunktioner. Her kan du ændre indgang og udgang (kun visning af værdier), spjældtid, brandtermostat, temperaturalarm (se separat procedure *Indstilling af temperaturalarm for masterenhed*), brandvagt, sektionsevakuering og sektionsindslutning (se *Sektioner*).

Sektionens funktioner er anført nedenfor:

- Spjældtid: Maks. åbentid/Maks. lukketid
- Brandtermostat: Aktiveret/deaktiveret
- Temperaturalarm: Aktiveret/deaktiveret, min./maks. grænse
- Brandvagt: Aktiveret/deaktiveret

Sektioner

Spjæld og røgdetektorer kan grupperes i sektioner.

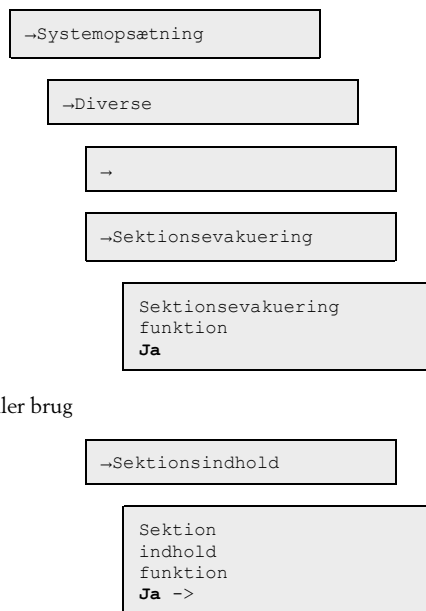

**!** **Note!** Hvis *sektionsevakuering* eller *Sektionsindslutning* er indstillet til **Nej**, vises *Sektionsværktøjer* ikke, da der ikke findes nogen sektion.

- fortsæt derefter med

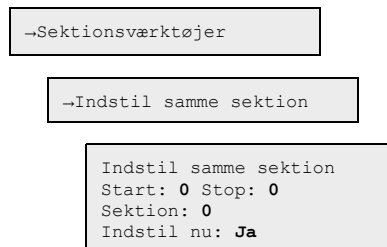

1. Gå til **Systemopsætning** i hovedmenuen på masterenheden ved at bruge **[▼]**.
2. Tryk **[▶]** for at åbne **Systemopsætning**.

3. Tryk **[▼]** for at gå til **Diverse**.
4. Tryk **[▶]** for at åbne **Diverse**.
5. Tryk på **[▼]** for at gå til **Sektionsevakuering**.
6. Tryk på **[▶]** for at åbne **Sektionsevakuering**.
7. Tryk **[▲]** for at ændre status for **Indstil nu til Ja**.
8. Tryk på **[OK]** for at bekræfte.

**!** **Note!** Du kan indstille *Sektionsevakuering* eller **[▲]***Sektionsindslutning* til **Ja** for at kunne åbne *Sektionsværktøjer*.

9. Tryk **[▼]** for at gå til **Sektionsværktøjer**.
10. Tryk **[▶]** for at åbne **Sektionsværktøjer**.
11. Tryk **[▼]** for at gå til **Indstil samme sektion**.
12. Tryk **[▶]** for at åbne **Indstil samme sektion**.
13. Tryk **[OK]** for at redigere Modbus-adressen for **Start**.
14. Tryk **[▼]** for at indstille sektionens startadresseværdi. Startadressen 0 angiver slutningen af sektionslisten.
15. Tryk på **[OK]** for at bekræfte.
16. Tryk **[▲]** eller **[▼]** for at stoppe adresseværdien.
17. Tryk på **[OK]** for at bekræfte.
18. Tryk **[▲]** eller **[▼]** for at ændre antallet af sektioner.
19. Tryk på **[OK]** for at bekræfte.
20. Tryk **[▲]** for at ændre status for **Indstil nu til Ja**.
21. Tryk på **[OK]** for at bekræfte.

**!** **Note!** Gentag ovenstående trin for at indstille flere sektioner for andre SCS-S2 spjældenheder (Modbus adresser) i systemet.

**!** **Note!** Lokale spjæld og detektorer hører altid til den første sektion.

Indstilling af temperaturalarm for masterenhed

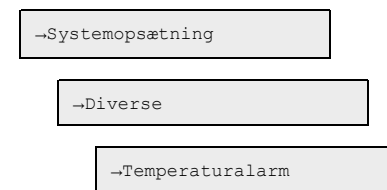

```
Master
Min. grænse:-100,0 °C
Maks. grænse: 72,0 °C
↓
```

1. Gå til **Systemopsætning** i hovedmenuen på masterenheden ved at bruge [▼].
2. Tryk [▶] for at åbne **Systemopsætning**.
3. Tryk [▼] for at gå til **Diverse**.
4. Tryk [▶] for at åbne **Diverse**.
5. Tryk [▼] for at gå til **Temperaturalarm**.
6. Tryk [▶] for at åbne **Temperaturalarm**.
7. Tryk på [OK] for at redigere **Min. grænse** for masterenheden.
8. Tryk på [▲] eller [▼] for at ændre værdien.
9. Tryk på [OK] for at bekræfte.
10. Tryk på [▼] for at gå til **Maks. grænse**.
11. Tryk på [▲] eller [▼] for at ændre værdien.
12. Tryk på [OK] for at bekræfte.

Indstilling af generel spjældenheds temperaturalarm, AI1 og AI4

```
→Systemopsætning
```

```
→Diverse
```

```
→Temperaturalarm
```

```
Master
Min. grænse:-100,0 °C
Maks. grænse: 72,0 °C
↓
```

1. Gå til **Systemopsætning** i hovedmenuen på masterenheden ved at bruge [▼].
2. Tryk [▶] for at åbne **Systemopsætning**.
3. Tryk [▼] for at gå til **Diverse**.
4. Tryk [▶] for at åbne **Diverse**.
5. Tryk [▼] for at gå til **Temperaturalarm**.
6. Tryk [▶] for at åbne **Temperaturalarm**.
7. Tryk [▶] og [▼] for at åbne **Alle slaver AI1**.
8. Tryk [▲] eller [▼] for at ændre AI1 **Min.** værdien.
9. Tryk på [OK] for at bekræfte.
10. Tryk [▼] for at ændre AI1 **Maks.** værdien.

11. Tryk på [OK] for at bekræfte.
12. Tryk [OK] for at udføre ændring af AI1-værdier for alle spjældenheder.
13. Tryk [▼] for at åbne **Alle slaver AI4**
14. Tryk [▲] eller [▼] for at ændre AI4 **Min.** værdien.
15. Tryk på [OK] for at bekræfte.
16. Tryk [▼] for at ændre AI4 **Maks.** værdien.
17. Tryk på [OK] for at bekræfte.
18. Tryk [OK] for at udføre ændring af AI4-værdier for alle spjældenheder.

Indstilling af temperaturalarm for enkelt spjældenhed

```
→Systemopsætning
```

```
→Diverse
```

```
→Temperaturalarm
```

```
Vælg slave ↑
12
Temp.indstillinger --> ↓
```

```
Slave nummer 12
Temp. AI1: AI4:
Min. -100 °C -100 °C
Maks. 72 °C 72 °C
```

1. Gå til **Systemopsætning** i hovedmenuen på masterenheden ved at bruge [▼].
2. Tryk [▶] for at åbne **Systemopsætning**.
3. Tryk [▼] for at gå til **Diverse**.
4. Tryk [▶] for at åbne **Diverse**.
5. Tryk [▼] for at gå til **Temperaturalarm**.
6. Tryk [▶] for at åbne **Temperaturalarm**.
7. Tryk [▶] og [▼] for at åbne **Vælg slave**.
8. Tryk [▼] eller [▲] for at vælge den ønskede slavenummerværdi.
9. Tryk på [OK] for at bekræfte.
10. Tryk [▲] eller [▼] for at ændre AI1 **Min.** værdien.
11. Tryk på [OK] for at bekræfte.
12. Tryk [▼] for at ændre AI1 **Maks.** værdien.
13. Tryk på [OK] for at bekræfte.
14. Tryk [▶] for at ændre AI4 **Min.** værdien.

15. Tryk på [OK] for at bekræfte.
16. Tryk [▶] for at ændre AI4 **Maks.** værdien.
17. Tryk på [OK] for at bekræfte.

Aktivering/deaktivering af spjæld

```
→Systemopsætning
```

```
→De-/aktiver
Spjæld
```

```
Vælg slave/
spjæld
12
Deaktiver/
aktiver spjæld
->
```

```
Antal: 12
Spjæld:
Deaktiveret
```

1. Tryk [▼] for at gå til **Systemopsætning**.
2. Tryk [▶] for at åbne **Systemopsætning**.
3. Tryk [▼] for at gå til **De-/aktiver spjæld**.
4. Tryk [▶] for at åbne **De-/aktiver spjæld**.
5. Tryk [OK] for at starte redigering af **Vælg slavenummer**.
6. Brug pilene [▲] og [▼] til at redigere "slave"-nummer.
7. Tryk på [OK] for at bekræfte.

**!** **Note!** Valgbare slavenumre på masterenheden er 1-3, som er deaktiveret (som standard), eller et brandspjæld.

I spjældenhederne kan vælges slaver 4-60, som kan deaktiveres (som standard), brandspjæld, røgkontrolspjæld eller VAV (0-10 V).

Indstilling af kommunikation

```
→Systemopsætning
```

```
→Kommunikation
```

```
→TCP/IP
```

```
DHCP: Ja
Angiv statisk IP ->
Aktuel IP
Abcde ↓
```

## ChangeIP

Aktuel undernetmaske ↑  
**Abcde**  
Aktuel gateway  
**Abcde** ↓

Aktuel DNS ↑  
**Abcde**

## →Port 1

Port 1 tilstand  
**BACnet MSTP slave**  
Format: **8N1**  
Baud: **115k2**

## →Modbus

Modbusadresse  
**0**  
Modbus TCP  
**Fra**

## →BACnet

BACnet enheds-ID  
**1241**

1. Gå til **Systemopsætning** i hovedmenuen på masterenheden ved at bruge [▼].
2. Tryk [▶] for at åbne **Systemopsætning**.
3. Tryk [▼] for at gå til **Kommunikation**.
4. Tryk [▶] for at åbne **Kommunikation**.
5. Tryk [▶] for at åbne **TCP/IP**.
6. Tryk [▶] for at redigere værdien **Aktuel IP**.
7. Tryk [▲] og [▼] for at vælge et tal/ciffer.
8. Når et nummer er indstillet, skal du trykke på [▶] for at indstille det næste nummer osv.
9. Tryk [▼] for at gå til **SkiftIP**.
10. Tryk [▶] for at redigere **SkiftIP**.
11. Tryk [▲] og [▼] for at vælge et tal/ciffer.
12. Når et nummer er indstillet, skal du trykke på [▶] for at indstille det næste nummer osv.

## Visning af hændelseslog

A-alarm (brandalarm) og servicealarm er angivet i loggen **Alarmhændelser**.

→Statusoversigt

→Alarmlog

Alarmhændelser

1. Gå til **Statusoversigt** i hovedmenuen på masterenheden ved at bruge [▼].
2. Tryk på [▶] for at åbne **Statusoversigt**.
3. Tryk på [▼] for at gå til **Alarmlog**.
4. Tryk på [▶] for at åbne **Alarmlog**.
5. Tryk på [▼] for at gå til **Alarmhændelser**.
6. Tryk på [▶] for at åbne **Alarmhændelser**.

## Nulstilling af applikationshukommelse

**Warning!** Denne procedure må kun udføres af kvalificeret personale, da den kræver avanceret viden. Den aktuelle applikation stopper med at køre, og regulatoren vender tilbage til standardindstillingerne, hvilket kan beskadige systemet.

Regulatoren nulstilles ved at trykke på nulstillingsknappen på siden af kabinettet med noget tyndt, f.eks. en papirclips. Efter en nulstilling genstarter regulatoren med fabriksindstillingerne.

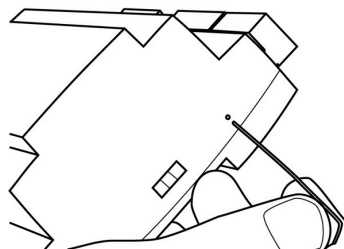

Figure 4 Nulstilling af applikationshukommelsen.

**Note!** I SCS-M2 kabinettet skal du fjerne regulatoren fra DIN-skinnen før nulstilling.

1. Træk fastgørelsen ud.
2. Fjern regulatoren fra skinnen.
3. Saml på skinnen i omvendt rækkefølge.

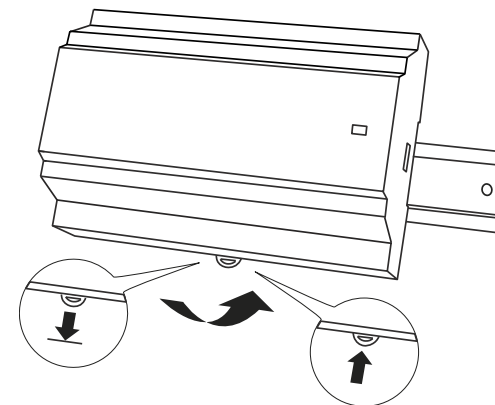

Figure 5 Afmontering af regulatoren fra DIN-skinnen.

## Installation SCS-S2, SCS-PDXTX, SCS-EP

Yderligere oplysninger om installation af SCS-S2, SCS-PDXTX og SCS-EP findes i dokumentationen på [www.regincontrols.com](http://www.regincontrols.com).

## Håndtering

### Regulator – udskiftning af batteri

**Warning!** Udskiftning af batteriet samt afmontering og åbning af enheden kræver viden om korrekt ESD-beskyttelse. Derfor bør dette håndteres af kvalificeret servicepersonale.

Der skal bruges et jordforbundet armbånd under denne procedure.

**Warning!** For at undgå elektrisk stød skal regulatoren afbrydes fra strømmen, før batteriet udskiftes.

Sådan skifter du batteri:

1. Afbryd strømmen til regulatoren, og fjern derefter beskyttelsesdækslerne på klemmerne (hvis vægmonteret).

2. Fjern toppen af kabinettet ved at trykke på de to tapper på hver side af kabinettet, og løft derefter forsigtigt toppen af kabinettet op.

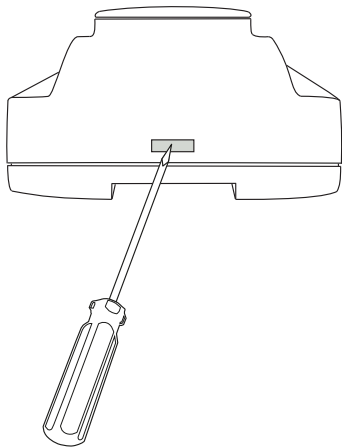

Figure 6 Afmontering af toppen af kabinettet.

3. Udskift batteriet. Der anvendes et CR2032-litiumbatteri.
4. Monter kabinettet forsigtigt igen.
5. Forbind regulatoren, monter klemmebeskyttelserne (hvis vægmonteret), og tænd derefter for regulatoren.

**!** **Note!** I SCS-M2 kabinettet skal du fjerne regulatoren fra DIN-skinne, før du udskifter batteriet. Se *Nulstilling af applikationshukommelse*.



Dette produkt er CE-mærket. Yderligere oplysninger findes på [www.regincontrols.com](http://www.regincontrols.com).

## Kontakt

AB Regin, Box 116, 428 22  
Källered, Sverige Tlf.: +46 31.720 02 00, Fax: +46 31.720 02 50  
[www.regincontrols.com](http://www.regincontrols.com), [info@regincontrols.com](mailto:info@regincontrols.com)