

# Brukerveiledning for TYXIA 2600

For lys, dimming, solavskjerming og scener

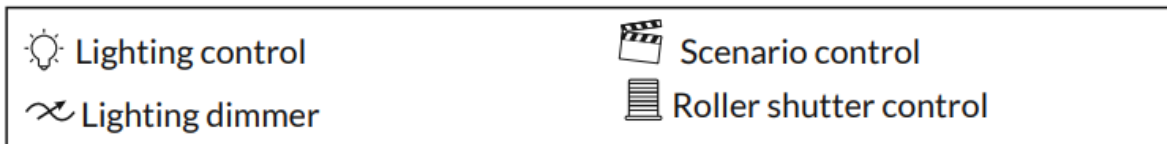

2 kanals multifunksjons trådløs batteri sender.

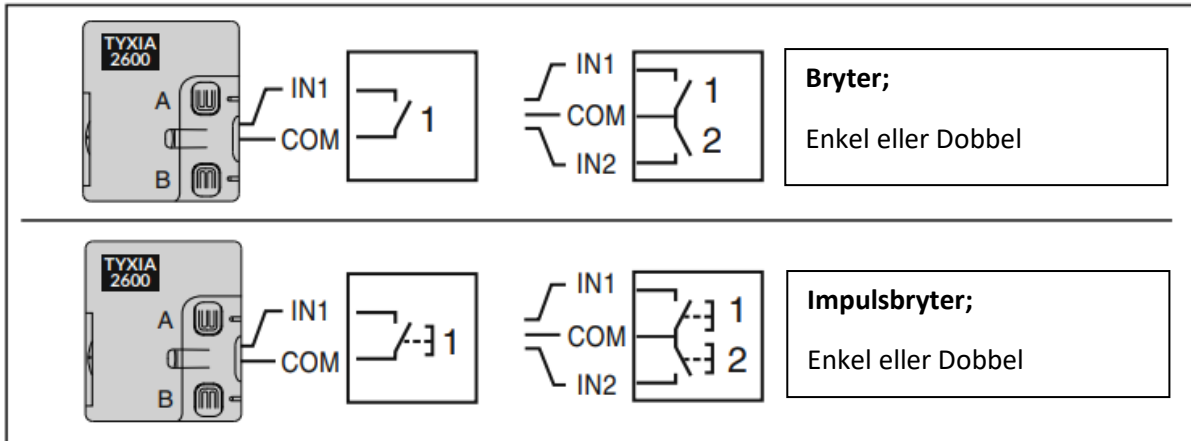

Use	Lighting control			Roller shutter control	Scenario control	Roller shutter control	Roller shutter control	Lighting control
Control	1			1	1	▲ ▼	▲ ▼	+ -
Mode	ON/OFF	ON/OFF	∞	▲ ▼ ●	ON/OFF	IN1/COM IN2	IN1/COM IN2	+ ∞ -
Association	A or B ⌚ > 3s					A + B ⌚ > 3s		

Bryteren kommer ferdig konfigurert hvor knapp **A** er lys av/på og **B** er solavskjerming opp/ned/stopp.

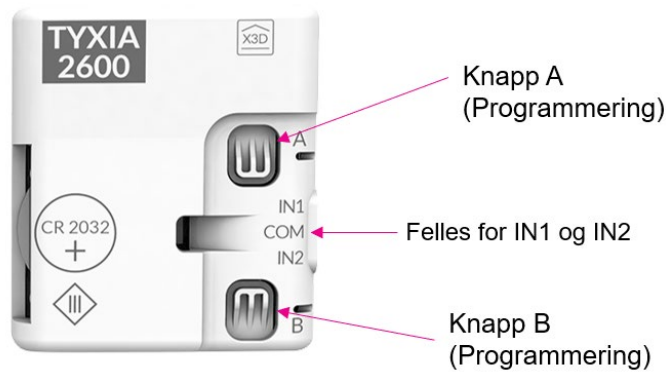

Tyxia 2600 kan settes i to forskjellige programmerings moduser:

### Modus A

Knapp A og B fungerer uavhengige av hverandre og kan ha forskjellige funksjoner.

Eks. IN1 kan slå på og dimme opp eller ned en lampe, mens IN2 er et alt av scenario.

Use				
Control				
Mode	1a	2a	3a *	2a
Association	or  > 3s			

### Modus B

Knapp A og B fungerer som en vippe.

Eks. Slår på og dimmer opp med IN1 og slår av og dimmer ned med IN2.

Use			
Control			
Mode	1b	2b	3b
Association	> 3s		

## Velg hvilken funksjon bryteren skal ha (Modus A):

Knapp A:

1. Trykk og hold inne programmerings knappen for knapp A i 6 sek, helt til rød LED lyser fast. Slipp så knappen og nå skal grønn LED blinke.
2. Grønn LED indikerer nå hvilken funksjon bryteren har. Dette endres ved å trykke korte trykk på knapp A.

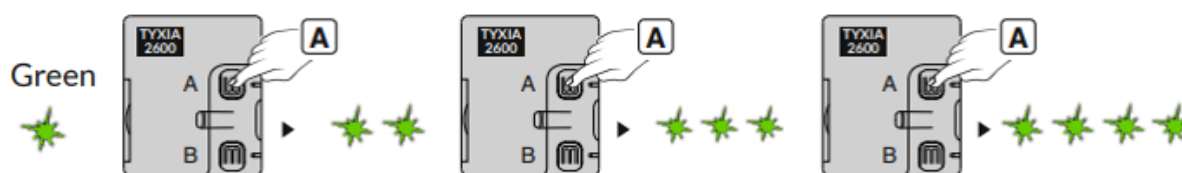

★ Av/på - Lys

★ ★ Impulsbryter – AV/PÅ – Lys eller solavskjerming

★ ★ ★ Dimming (langt trykk og av/på korte trykk) - Lys

★ ★ ★ ★ Scenario knapp

3. Når ønsket funksjon er valgt lagres dette ved å holde knapp B inne i 3 sek til grønn LED lyser konstant og slukker. Slipp så knappen og konfigurering av knapp A er ferdig.

Et kort trykk på knapp A indikerer hvilken funksjon knapp A er innstilt på. Samme gjelder knapp B.

Knapp B:

1. Trykk og hold inne programmerings knappen for knapp B i 6 sek, helt til rød LED lyser fast. Slipp så knappen og nå skal grønn LED blinke.
2. Grønn LED indikerer nå hvilken funksjon bryteren har. Dette endres ved å trykke korte trykk på knapp A.

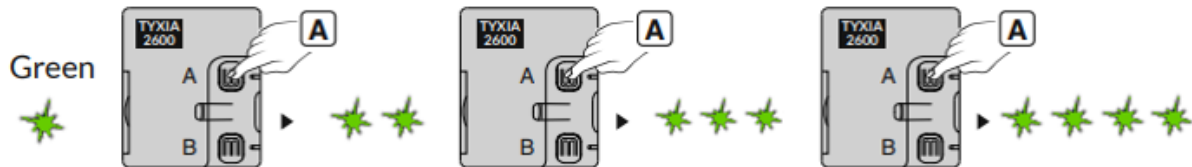

★ Lys av/på - Lys

★ ★ Impulsbryter – AV/PÅ – Lys eller solavskjerming

★ ★ ★ Dimming (langt trykk og av/på korte trykk) - Lys

★ ★ ★ ★ Scenario knapp

3. Når ønsket funksjon er valgt lagres dette ved å holde knapp B inne i 3 sek til grønn LED lyser konstant og slukker. Slipp så knappen og konfigurering av knapp B er ferdig.

## Tilkobling/parring av TYXIA 2600 (Modus A).

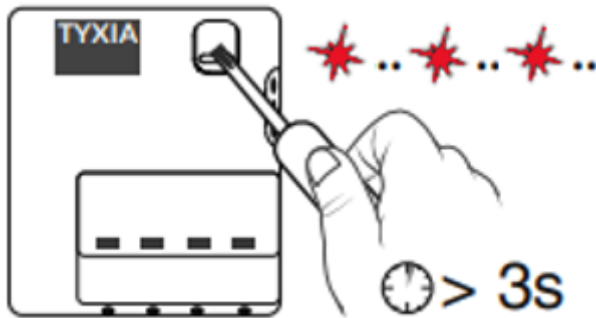

1. Trykk og hold inne programmerings knappen på mottakeren i 3 sekunder. Da vil en rød LED blinke og mottakeren er satt i tilkoblings modus.
2. Trykk og hold inne knapp A på Tyxia 2600 til rød LED blinker. Når rød LED blinker er det opprettet en link mellom produktene.
3. Sjekk at rød LED slutter å blinke.

Du kan nå styre mottakeren med Tyxia 2600.

## Velg hvilken funksjon bryteren skal ha (Modus B):

1. Trykk og hold inne programmerings knapp A og B i 6 sek, helt til rød LED lyser fast. Slipp så knappen og nå skal grønn LED blinke på A og B.
2. Grønn LED indikerer nå hvilken funksjon bryteren har. Dette endres ved å trykke korte trykk på knapp A.



- ★ Bryter (opp/stopp/ned) - Solavskjerming
- ★ ★ Impulsbryter (opp/ned) - Solavskjerming
- ★ ★ ★ Impulsbryter (Dimming langt trykk og av/på korte trykk) - Lys

3. Når ønsket funksjon er valgt lagres dette ved å holde knapp B inne i 3 sek til grønn LED lyser konstant og slukker. Slipp så knappen og konfigurering av knapp A er ferdig.

Et kort trykk på knapp A eller B indikerer hvilken funksjon som er innstilt. Da vil LED A og B blinke likt.

## Tilkobling/parring av TYXIA 2600 (Modus B).

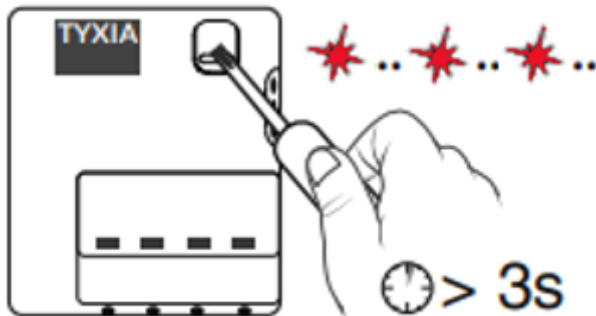

1. Trykk og hold inne programmerings knappen på mottakeren i 3 sekunder. Da vil en rød LED blinke og mottakeren er satt i tilkoblings modus.
2. Trykk og hold inne knapp A og B samtidig på Tyxia 2600 til rød LED blinker. Når rød LED blinker er det opprettet en link mellom produktene.
3. Sjekk at rød LED slutter å blinke.

Du kan nå styre mottakeren med Tyxia 2600.

## FOR Å ENDRE SCENE INSTILLINGEN

1. Sett dimmer eller rele i programmerings modus på alle du ønsker å endre.
2. Still så inn ønsket lysstyrke i App'en.
3. Lagre ved å holde inne knappen på Tyxia 2600 til rød LED lyser og slipp.

Du har nå endret scenen.



## Fabrikk innstilling/total reset av TYXIA 2600.

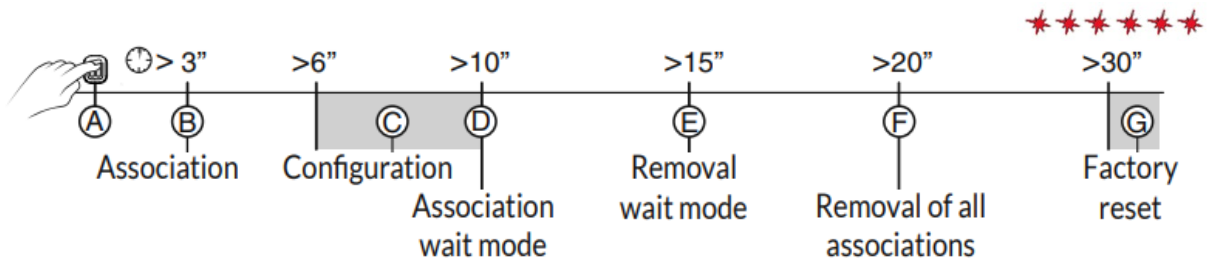

Hold inne knapp A og B i 30 sekunder. Den rød LED vil blinke i forskjellige moduser, men først når rød LED blinker rask flere ganger etter hverandre har du fjernet all programmering/linker fra TYXIA 2600.