

BEG Innendørs 180-R bevegelse vegg innfelt

Produktinformasjon

Elnummer:	1401098
Farge:	Hvit
GTIN/EAN:	4007529926237
ETIM:	EC000133
Artikkel-nr.:	107486



Produktbeskrivelse

Vedlikehold: Ikke krav til vedlikehold, rengjøres med fuktig klut

Nødvendig informasjon

Det forutsettes at all installasjon utføres i henhold til gjeldende forskrifter og i henhold til produsentenes retningslinjer og anbefalinger, av autorisert elektroentreprenør/ installatør. Ved reklamasjon har installatør følgende plikt:

- Kontakte Stork AS for avklaring og undersøkelse.
- Dokumentere innstillinger/tilkoblinger.
- Dokumentere forskriftsmessig installasjon.
- Dokumentere installasjon i henhold til produsentens retningslinjer og anbefalinger.

Spesifikasjoner

Forsyningsspenning (VDC)	230V	Beskyttelsesgrad (IP)	IP 20
Isolasjonsklasse II	II	Høyde (mm)	61
Skumringsinnstilling (Lux)	10 til 2000 Lux	Montasje	1 m / 2.2 m / 1.1 m
Monteringshøyde anbefalt (m)	1.1 m	Effekt (W)	2300
Omgivelsestemperatur (°C)	-25°C / +50°C	Materiale	Polycarbonate
Materiale	Polycarbonate	Tidsinnstilling (Sek)	15 sec. til 16 min.
Dekningsområde bevegelse (m)	10m	Kanaler (stk)	1

Funksjonsbeskrivelse

Bevegelsesdetektor for veggmontasje. Detektoren har relè og akustisk sensor som kan forlengere utløpstiden ved lyd. Egner seg til bruk i korridorer og mindre rom som toaletter, bad, boder og kontorer.

Veggbevegelsesdetektor med akustisk sensor.

Justerbar uavhengig akustisk sensor.

Støy forlenger automatisk oppfølgingstiden.

Manuell overstyring med bryter er mulig.

Tilgjengelig front senterplatemål 60 x 60 mm eller senterplatemål 50 x 50 mm i 5 forskjellige farger.

Kombinasjon av senterplater kan brukes i ulike rammesystemer fra ulike produsenter.

Bruksområder: Entre, korridorer/ganger, trapper, toaletter, utstyrs rom.

Koblingskjema

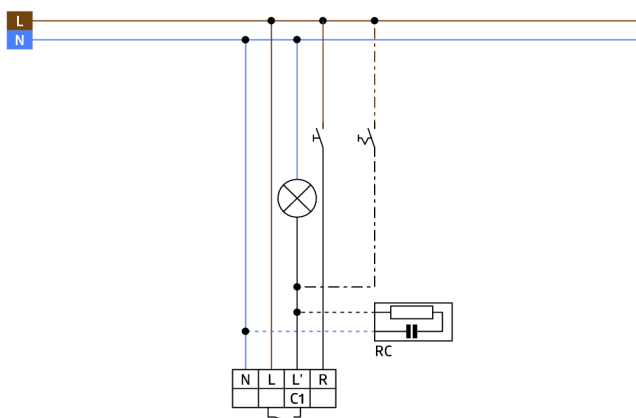

Målskisse

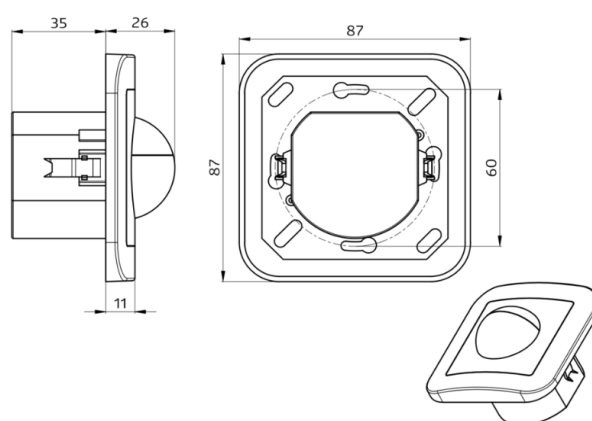

Stork AS

Brynsveien 100

N-1352 Kolsås

E-post: stork@stork.no

Kundeservice: +47 67 17 64 00