

TT-S1

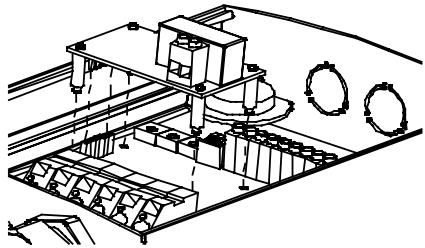

VIKTIGT: Läs denna instruktion innan produkten monteras och ansluts



IMPORTANT: Read these instructions before installation and wiring of the product

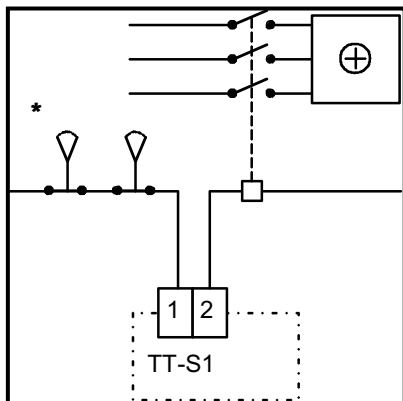

*Använd t ex givare DTV som fläktvakt.

*Use for example sensor DTV as fan stat.

REGIN

Box 116, SE-428 22 Källered, Sweden
Tel: +46 31 720 02 00, Fax: +46 31 720 02 50
www.regin.se, info@regin.se

INSTRUKTION

Slavkort till TTC2000

TT-S1 är ett slavkort som används då man behöver styra större laster med TTC2000.

TT-S1 har en reläkontakt som används för att styra en kontaktor som kopplar i och ur ett grundeffektsteg.

För bästa funktion skall belastningen som styrs av TT-S1 vara lika stor som belastningen på TTC2000.

TTC2000 och TT-S1 skall ha skilda belastningar.

Vid stigande värmebehov kommer TTC2000 i första hand att styra ut den triac-reglerade effektdelen. När denna är utstyrd till 100% aktiveras reläet i TT-S1 och samtidigt styrs den triacreglerade delen ner till 0%. Behövs sedan ytterligare värme så styr regulatorn åter ut den triacreglerade delen.

Grundeffekten på TT-S1 kopplas bort igen då utstyrningen av den triacreglerade delen sjunkit till 0%.

TTC2000 känner av om TT-S1 installerats och avpassar regleringen automatiskt. Inga inställningar behöver göras.

Installation

Se till att matningsspänningen till TTC2000 är avslagen.

Till höger utefter kortkanten i TTC2000, mellan plintarna, finns en hållist samt fyra hål i kretskortet. Vänd TT-S1 så att dess stiftlist är åt höger och sätt den försiktigt på plats så att stiftlisten hamnar mitt för hållisten och benen på TT-S1 är mitt för hålen i TTC2000s kretskort. Kontrollera att stiften hamnar rätt innan du trycker fast styrkortets ben i hålen.

Inkoppling

Spänningsmatning och signalöverföring sker via stiftlisten.

Utgång

Plint 1 och 2. Enpoligt slutande relä, 5 A, 230 V AC.

Anslut matning till kontaktor som styr grundeffektsteget. Matningen skall förreglas via fläktvakt, överhettningsskydd och dylikt.

TTC2000 och TT-S1 skall ha skilda belastningar och dessa skall vara likstora.

EMC emission och immunitet standard

Produkten uppfyller kraven för gällande europeiska EMC standard CENELEC EN61000-6-1 och EN61000-6-3 och är CE-märkt.

LVD, lågspänningsdirektivet

Produkten uppfyller kraven för gällande Europeiska LVD standard IEC 669-1 och IEC 669-2-1.

INSTRUCTION

Ancillary board for TTC2000

TT-S1 is an ancillary board used to control larger loads with a TC2000.

TT-S1 is used to control a contactor that activates and deactivates a basic heating load.

For optimal function, the load connected to TT-S1 should be of equal size to the load connected to TTC2000.

TT-S1 and TTC2000 must have separate loads.

On increasing heat demand, TTC2000 will primarily increase the triac-controlled output. When this reaches 100%, the TT-S1 relay will be activated and at the same time the triac output will be reduced to 0%. If there is demand for more heating, TTC2000 will start increasing the triac controlled output again.

An activated TT-S1 will be deactivated when the triac output falls below 0%.

TTC2000 detects if a TT-S1 is installed and automatically adapts the control function accordingly. No settings are necessary.

Installation

Make sure that the supply voltage to TTC2000 is disconnected. Along the right-hand edge of the TTC2000 PC-board, between the terminal blocks, there is a female connector strip and 4 holes in the PC-board. Hold the TT-S1 with its connector to the right and carefully locate it so that the connectors mate and the TT-S1 legs align with the holes. Make sure that the connectors mate properly before pressing the legs into the holes.

Wiring

Supply voltage and control signal are supplied via the connector.

Output

Terminals 1 and 2. Single pole closing relay, 5 A, 230 V AC.

Connect in series with the control voltage for the heating load contactor. The supply should be wired via the fan stat, the high temperature limit switch etc.

TTC2000 and TT-S1 must have separate, equal-sized loads.

EMC emission and immunity standards

This product conforms with the requirements of European EMC standards CENELEC EN61000-6-1 and EN61000-6-3 and carries the CE mark.

LVD

This product conforms with the requirements of European LVD standards IEC 669-1 and IEC 669-2-1.

TT-S1

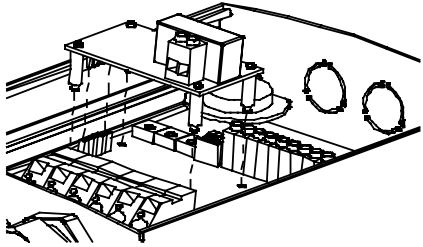

WICHTIG! Lesen Sie diese Anleitung vor Montage und Anschluss des Produkts



IMPORTANT: Lire ces instructions avant le montage et le raccordement de ce produit

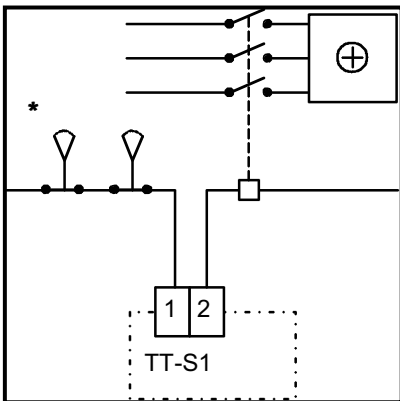

*Verwenden Sie z. B. Sensor DTV als Lüfterüberwachung.

*Utilisez par ex. sonde DTV comme garde de ventilateur

REGIN

Box 116, SE-428 22 Källered, Sweden
Tel: +46 31 720 02 00, Fax: +46 31 720 02 50
www.regin.se, info@regin.se

3799E JUL 13

ANLEITUNG

Zusatzkarte für TTC2000

TT-S1 ist eine Zusatzkarte zur Ansteuerung größerer Lasten mit dem TTC2000. TT-S1 besitzt ein Relais zur Ansteuerung eines Schaltschützes, das einen Leistungswiderstand schaltet. Für eine optimale Funktion muss die vom TT-S1 gesteuerte Last genauso groß sein, wie die Last am TTC2000. An TTC2000 und TT-S1 müssen getrennte Lasten angeschlossen sein. Bei steigendem Heizbedarf steuert das TTC2000 hauptsächlich den Triac-geregelten Leistungsanteil. Wenn dieser 100 % ausgesteuert ist, wird das Relais im TT-S1 aktiviert, und der Triac-geregelte Anteil wird auf 0 % heruntergeregelt. Bei weiterem Heizbedarf steuert der Regler den Triac-geregelten Anteil wieder aus. Die Ausgangsleistung am TT-S1 wird wieder heruntergeregelt, wenn die Aussteuerung des Triac-geregelten Anteils auf 0 % gesunken ist. Der TTC2000 erkennt ob ein TT-S1 installiert ist und passt die Regelung automatisch an. Es müssen keine Einstellungen vorgenommen werden.

Installation

Achten Sie darauf, dass die Versorgungsspannung des TTC2000 ausgeschaltet ist.

An der rechten Seite der TTC2000-Karte befinden sich eine Lochleiste sowie vier Löcher in der Platine. Halten Sie den TT-S1 mit der Stiftleiste nach rechts und setzen Sie ihn vorsichtig ein, so dass die Stiftleiste genau in die Lochleiste passt sowie die Beine des TT-S1 in die Löcher in der TTC2000-Karte. Prüfen Sie, ob die Stifte richtig ausgerichtet sind, bevor Sie die Beine der Steuerkarte in die Löcher drücken.

Anschluss

Die Stromversorgung und die Signalübertragung erfolgt über die Stiftleiste.

Ausgang

Klemme 1 und 2. Einpoliges Relais, 5 A, 230 V AC. Schließen Sie die Stromversorgung des Schaltschützes an, das den Leistungswiderstand ansteuert. Die Stromversorgung muss mit Lüfterüberwachung, Übertemperaturschutz usw. ausgerüstet sein. An TTC2000 und TT-S1 müssen getrennte und gleich große Lasten angeschlossen sein.

EMC-Emissions- und Immunitätsnorm

Dieses Produkt entspricht den Anforderungen der europäischen EMC-Normen CENELEC EN61000-6-1 und EN EN61000-6-3 und ist CE-geprüft.

Norm zur Schutzkleinspannung

Dieses Produkt entspricht den Anforderungen der europäischen Norm zur Schutzkleinspannung IEC 669-1 und IEC 669-2-1.

INSTRUCTIONS

Carte esclave pour TTC2000

La TT-S1 est une carte esclave pour le TTC2000 pour commander des charges plus importantes.

La TT-S1 est utilisée pour commander un contacteur qui active et désactive un étage de puissance de base.

Pour un fonctionnement optimal, la charge connectée à la TT-S1 doit être de taille égale à celle connectée au TTC2000.

Le TTC2000 et la TT-S1 doivent avoir des charges séparées.

Lorsque le niveau de chauffage demandé augmente, le TTC2000 active le triac en premier lieu. Quand celui-ci atteint 100%, le relais de la TT-S1 est activé et le triac est aussitôt réduit à 0%. Si la demande de chauffage augmente davantage, le TTC2000 active de nouveau le triac.

La TT-S1 est désactivée quand le triac baisse à 0%.

Le TTC2000 détecte la présence de la TT-S1 et adapte la commande automatiquement. Aucun réglage est nécessaire.

Installation

S'assurer que la tension d'alimentation du TTC2000 est éteinte. Sur bord de droite de la carte de circuit imprimé du TTC2000, entre les bornes, il y a un connecteur femelle ainsi que 4 trous. Tenir la TT-S1 avec son connecteur mâle à la droite et la positionner soigneusement de manière que les connecteurs entrent l'un dans l'autre et que les quatre tiges de la TT-S1 soient alignées avec les trous. S'assurer que les broches entrent correctement dans le connecteur femelle avant d'enfoncer les tiges de la TT-S1 dans les trous.

Raccordement

L'alimentation de tension et le signal de commande sont fournis par le connecteur.

Sortie

Bornes 1 et 2. Relais sec unipolaire, 5 A, 230 V AC. Connecter l'alimentation au connecteur de l'étage de puissance. L'alimentation doit être raccordée à un garde de ventilateur, un limiteur de surchauffage etc.

TTC2000 et TT-S1 doivent avoir des charges séparées et de tailles égales.

Emission EMC et standards d'immunité

Ce produit est conforme aux exigences des standards EMC européens CENELEC EN61000-6-1 et EN61000-6-3. Certifié CE.

LVD

Ce produit est conforme aux exigences des standards LVD européens IEC 669-1 et IEC 669-2-1.